

Jøtul FS 74

Jøtul FS 74
Manual version P06

NO - Monteringsanvisning	7
SE - Monteringsanvisning	18
FI - Asennus- ja käyttöohje	28
UK - Installation Instructions	38



Jøtul FS 74



Monterings- og bruksanvisningen må oppbevares under hele produktets levetid. Manualen skal oppbevares under hele produktets levetid. Manualen skall sparas under hela produktens levtid. These instructions must be kept for future references.



Kravelement / Kravelement / Kravelement / Vaaditut tiedot	
Leverandør Leverandør Leverantör Valmistaja	Jøtul AS
Ildstedets modellvarianter Ildstedets modelvarianter Eldstadens modellvarianter Tulisijan mallitunnisteet	Jøtul FS 73 – I 520 Jøtul FS 74 – I 520 Jøtul FS 173 – I 520 Jøtul FS 175 – I 520
Energieffektivitets klasse Energieffektivitets klasse Energieffektivitets klass Energiatohokkuusluokka	A
Nominell varmeytelse Nominel varmeydelse Nominell värmeavgivning Nimellislämpöteho	7,9 kW
Energieffektivitets indeks Energieffektivitets indeks Energieffektivitetsindex Energiatohokkuusindeksi	102,7
Virkningsgrad ved nominell ytelse Virkningsgrad ved nominel varmeafgivelse Verkningsgrad vid nominell värmeavgivning Hyötysuhde nimellislämpöteholla	77 %
<p>Særskilte forholdsregler når ovnen monteres, installeres eller vedlikeholdes.</p> <p>Særlige forholdsregler, der skal træffes, når ovnen samles, monteres eller vedligeholdes.</p> <p>Särskilda förhållningsregler när kaminen skall monteras, installeras och underhållas.</p> <p>Erityiset säännöt tulisijan pystytystä, asentamista tai huoltoa koskien.</p>	<p>For branntekniske forhold som oppstillingsvilkår og nasjonale regler; <i>se monterings- og bruksanvisningen.</i></p> <p>Brandtekniske forhold som oppstillingsvilkår samt nationale regler. <i>Se monterings- og bruksanvisning.</i></p> <p>Brandtekniska förhållanden som uppställningsvillkor och nationella regler. <i>Se monterings- och bruksanvisning.</i></p> <p>Palotekniset vaatimukset, kuten tulisijan sijoittamista koskevat vaatimukset ja kansalliset määräykset käyvät ilmi asennusohjeesta. <i>Lue tuotteen asennusohjeet.</i></p>



Requirements / Exigences / Requisitos / Requisiti / Vereisten / Forderungen	
Supplier / Fabricante / Fornitore / Vereisten / Lieferant:	Jøtul AS
Product models Produits concernés Modelos Modelli Product modellen Varianten der Feuerstelle	Jøtul FS 73 – I 520 Jøtul FS 74 – I 520 Jøtul FS 173 – I 520 Jøtul FS 175 – I 520
Energy efficiency class / Classe énergétique / Clase de eficiencia energética / Classe energetica / Energie efficiëncy klasse / Energieeffizienz-Klasse	A
Direct heat output / Puissance réelle de sortie / Potencia calorífica emitida / Emissione di calore diretta / Directe warmte afgifte / Nennwärmeleistung	7,9 kW
Energy efficiency index / Index de rendement énergétique/ Índice de eficiencia energetica / Indice di efficienza energetica / Energie efficiëncy index / Energieeffizienz-Index	102,7
Efficiency at nominal heat output / Rendement à puissance nominale / Eficiencia al rendimiento nominal / Efficienza alla potenza nominale / Efficiency bij nominale warmte afgifte / Wirkungsgrad bei Nennheizleistung	77 %
<ul style="list-style-type: none"> Any specific precautions that shall be taken when the local space heater is assembled installed or maintained. Toutes les précautions spécifiques doivent être prises lors de l'assemblage, l'installation ou l'entretien de l'appareil. Cualquier precaución específica que deba tenerse en cuenta durante el montaje, instalación o mantenimiento del equipo de calefacción Precauzioni specifiche da prendere quando il riscaldatore viene assemblato, installato o mantenuto in uno spazio. Eventuele specifieke voorzorgsmaatregelen die worden genomen wanneer de plaatselijke ruimteverwarming wordt gemonteerd, geïnstalleerd of onderhouden. Besondere Maßnahmen bei Montierung, Installation und Wartung. 	<ul style="list-style-type: none"> Fire safety precautions such as safety distances when installing, national standards, local codes and regulations. See the Instructions manual. Les précautions d'incendie telles que les distances de sécurité lors de l'installation, le suivi des normes, les codes locaux et les réglementations nationales. Veuillez lire le manuel d'installation. Precauciones frente a incendios como distancia de seguridad en la instalación, estándares nacionales, códigos locales y reglamentos. Lea el manual de instalación. Precauzioni per la sicurezza antincendio come le distanze di sicurezza durante l'installazione, le normative nazionali e locali. Leggere il manual. Brandveiligheidsmaatregelen, zoals veiligheidsafstanden bij installatie, nationale normen, lokale codes en voorschriften. Lees de installatiehandleiding. Für brenntechnische Verhältnisse, wie z.B. Aufstellbedingungen und nationale Forderungen. Siehe die Montage- und Bedienungsanleitung.



Meldeskjema og sjekkliste for montering av ildsted

Eiers navn		Tlf.	
Eiendommens adresse:			
Post nr.	Sted	Gnr.	Bnr.
Ildstedets navn og type:		Maks. effekt i kW	Brenseltype
Skorsteinstype (eks. tegl, element eller stålskorstein):			
Høyde fra røykinnføring til skorsteinstopp og innvendig diameter): _____ Meter Dia. Ø _____ mm		Antall ildsteder på skorsteinen: _____ Stk.	

Følgende punkter er sjekket under/etter installasjonen:

	OK	Ikke OK
Er ildstedet montert etter monteringsanvisningen?	<input type="checkbox"/>	<input type="checkbox"/>
Er størrelsen/avstand til brannmur i henhold til mont. anvisningen?	<input type="checkbox"/>	<input type="checkbox"/>
Er avstand til brennbart materiale kontrollert?	<input type="checkbox"/>	<input type="checkbox"/>
Er avstand til tak kontrollert?	<input type="checkbox"/>	<input type="checkbox"/>
Er underlagsplate/forplatens størrelse i henhold til mont. anvisningen?	<input type="checkbox"/>	<input type="checkbox"/>
Tåler gulvet vekten av ildsted med omramming?	<input type="checkbox"/>	<input type="checkbox"/>
Er røykinnføring/innmuringsstuss montert?	<input type="checkbox"/>	<input type="checkbox"/>
Er røykrøret montert med stigning fra ildsted mot skorstein?	<input type="checkbox"/>	<input type="checkbox"/>
Er ildstedet sikret tilstrekkelig tilførsel av forbrenningsluft?	<input type="checkbox"/>	<input type="checkbox"/>
Er det fjernet et ildsted?	<input type="checkbox"/>	<input type="checkbox"/>
Er tidligere hull i skorsteinen forskriftsmessig fjernet?	<input type="checkbox"/>	<input type="checkbox"/>
Er ildstedet prøvefyrt og fungerer tilfredsstillende?	<input type="checkbox"/>	<input type="checkbox"/>

Installasjonen er utført av: _____

Sted

Dato

Eiers signatur

OBS! Husk at huseier plikter å melde fra til kommunen ved Brann og Feiervesen om at ildsted er montert i følge norsk regelverk

Sørg derfor at denne side blir utfylt og at en kopi sendes til det stedlige Brann og Feiervesen samt ta godt vare på originalen da denne er et verdipapir for boligen.

Dette er forutsetningen for at Jøtuls garanti er gjeldende.

Innhold

1.0 Forhold til myndighetene	7
2.0 Tekniske data	7
3.0 Sikkerhet.....	9
4.0 Installasjon.....	10
5.0 Ferdig montert	16
6.0 Tilleggsutstyr	16
7.0 Gjenvinning.....	17
8.0 Reklamasjonsrett.....	17

1.0 Forhold til myndighetene

Jøtul FS 74 er et frittstående produkt der Jøtul I 520 er brukt som brennkammer, og kan plasseres mot brennbar vegg med de avstander som er beskrevet i fig. 1.

Installasjonen av et ildsted må være i henhold til det enkelte lands lover og regler.

Alle lokale forordninger skal også overholdes ved installasjonen av produktet.

Kontakt dine lokale bygningsmyndigheter angående restriksjoner og installasjonskrav.

Installasjonen kan først tas i bruk når den er inspisert og funnet i orden av kvalifisert personell.

Produktet er testet og dokumentert som frittstående ildsted i henhold til EN 13240.

Godkjenningsskiltet for det frittstående produktet er vedlagt omrammingens monteringsanvisning. Dette klippes og festes på undersiden av topp-platen til vednisjen.

2.0 Tekniske data for brennkammer

Materiale:	Støpejern
Overflatebehandling:	Sort lakk
Type brensel:	Ved
Maks. vedlengde:	50 cm
Røykuttak:	Topputtak eller 45° rotert posisjon for bakuttak.
Røykrørdimensjon:	Ø 150 mm
Vekt ca.:	110 kg + 261 kg
Tilleggsutstyr:	Gulvplate , Adapter for uteluftstilkobling og Kit for Ø 80 uteluftsslange.
Produktmål, avstander	Se fig. 1

Partikkelemisjon ihht. NS 3059: 1,88 g/kg innfyrt tørr ved

Tekniske data i h.h.t. EN 13240

Nominell varmeavgivelse:	7 kW
Virkningsgrad:	77 %
CO emisjon (13% O ₂):	0,07 %
CO emisjon (13% O ₂):	884 mg/Nm ³
OGC emisjon (13% O ₂):	60 mg/Nm ³
Støv emisjon (13% O ₂):	14 mg/Nm ³
Røykgass temp:	305 °C
Røykgass massestrøm:	7,1 g/s
Skorsteinstrekk, EN 13229:	12 Pa
Anbefalt trekk ved røykstuss:	16-18 Pa
Brenselsforbruk:	2,3 kg/h
Innfyrimengde; nominell	1,7 kg
Maks innfyring:	3,4 kg pr ilegg og 3,8 kg/h
Driftsform:	Intermitterende

Med intermitterende forbrenning menes her vanlig bruk av et ildsted. Dvs. at ved fortsatt ønsket fyring, legges i nytt brensel straks det forrige ilegget har brent ned til glør.

Product: Jøtul Room heater fired by solid fuel				CE
Standard	Minimum distance to adjacent combustible materials:	Minimum distance to adjacent non-combustible materials:	Emission of CO in combustion products:	
Flue gas temperature	Nominal heat output	Efficiency	Operational range	
Fuel type	Operational type	The appliance can be used in a shared flue.		
Country	Classification	Certification/standard	Approved by	
Norway	Klasse II			
Sweden	etc.	SP	SP Sveriges Provnings- och Forskningsinstitut AB	
EUR	Intermittent	EN	SP Swedish National Testing and Research Institute	
Follow user's instructions. Use only recommended fuels. Montage- und Bedienungsanleitung beachten. Verwenden Sie nur empfohlenen Brennstoffen. Respectez les consignes d'utilisation. Utilisez uniquement les combustibles recommandés.				
Serial no. Y-xxxx, Year 200x				
Manufacturer: Jøtul AS POB 1441 N-1622 Fredrikstad Norway				221546

På samtlige av våre produkter finnes et skilt som angir serienummer og år. Skriv av dette nummeret på avmerket sted.

For at garantien skal gjelde, skal serienummeret og garantikort/kvittering alltid presenteres ved kontakt med forhandler eller Jøtul.

Serial no.

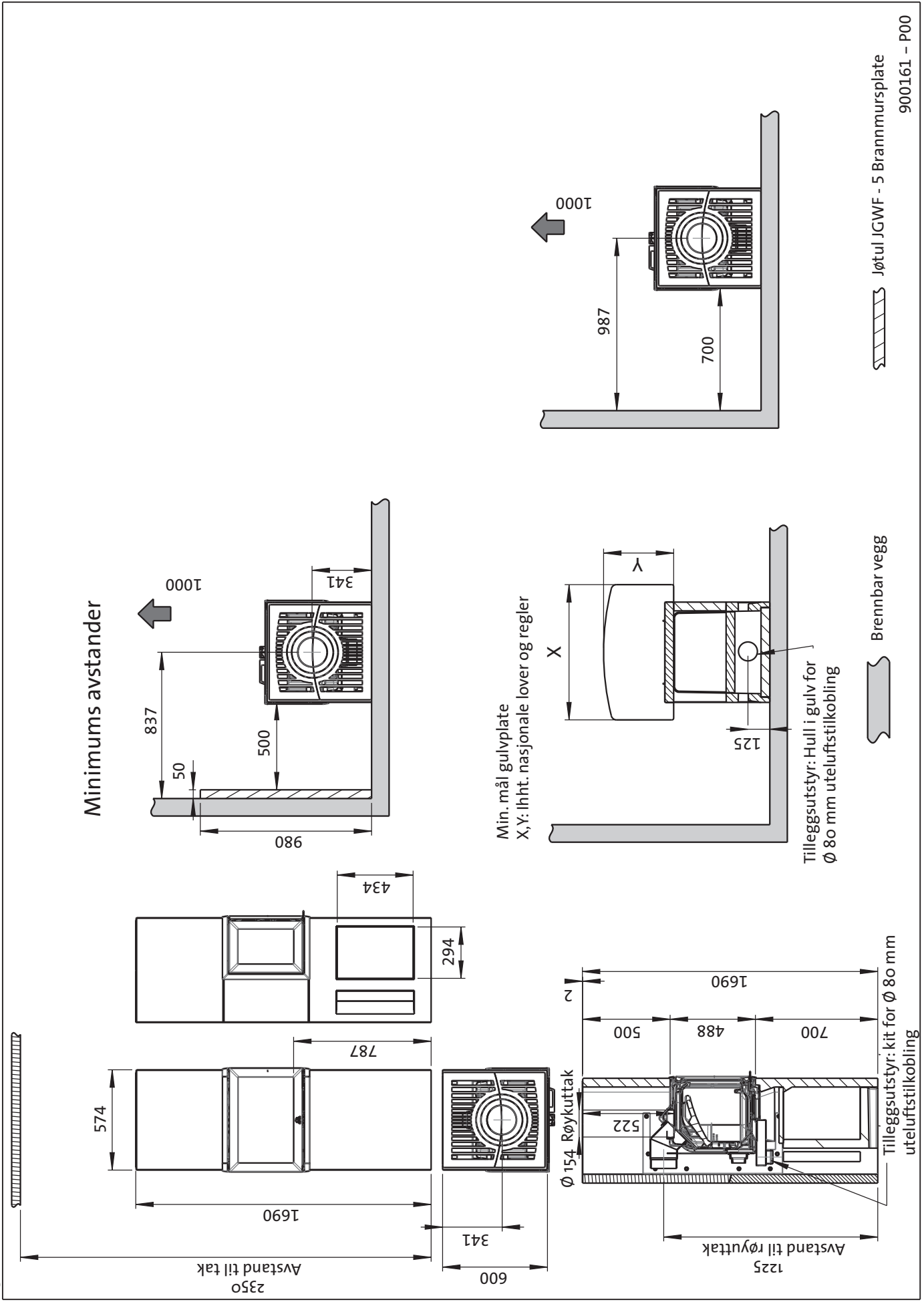

3.0 Sikkerhet

OBS! For å sikre optimal funksjon og sikkerhet anbefaler Jøtul at installasjonen utføres av kvalifisert montør (se komplett forhandlerliste på www.jotul.com).

Eventuelle endringer på produktet som foretas av forhandleren, montøren eller brukeren, kan føre til at produktet og sikkerhetsfunksjonene ikke fungerer som de skal. Det samme gjelder montering av tilbehør eller tilleggsutstyr som ikke er levert av Jøtul. Dette kan også skje dersom elementer som er nødvendige for ildstedets funksjon og sikkerhet, har blitt demontert eller fjernet.

I alle disse tilfellene fraskriver produsenten seg sitt ansvar, og reklamasjonsretten bortfaller.

3.1 Brannforebyggende tiltak

Enhver bruk av ildstedet kan representere en viss fare. Ta derfor hensyn til følgende anvisninger:

- Minste tillatte sikkerhetsavstander ved installering og bruk av ildstedene finnes i fig. 1 i produktenes installasjonsmanualer.
- Sørg for at møbler og annet brennbart materiale ikke kommer for nær ildstedet. Minste avstand foran ildstedsåpningen til brennbart materiale skal være 1000 mm.
- La ilden brenne ut. Slukk den aldri med vann.
- Ildstedet blir varmt under fyring, og kan forårsake forbrenning hvis det berøres.
- Fjern asken kun når ildstedet er kaldt. Aske kan inneholde glør og bør derfor oppbevares i en ubrennbar beholder.
- Aske må plasseres forsvarlig utendørs, eller tømmes der dette ikke medfører brannfare.

Ved brann i skorstein:

- Steng alle luker og ventiler.
- Hold ileggsdøren lukket.
- Kontroller loft og kjeller for røykutvikling.
- Ring brannvesenet.
- Før ildstedet kan taes i bruk etter en brann eller et branntilløp, må ildstedet og skorsteinen være kontrollert og funnet i orden av fagkyndig personell.

3.2 Gulv

Fundamentering

Man må forsikre seg om at fundamentet er dimensjonert for ildstedet. Se «2.0 Tekniske data» for angivelse av vekt.

Gulv som ikke er festet til fundamentet - såkalt flytende gulv - anbefales fjernet under en installasjon.

Krav til beskyttelse av tregulv under ildstedet

Produktet har integrert gulvbeskyttelse, og kan derfor plasseres direkte på et tregulv.

Krav til beskyttelse av brennbart gulv foran ildstedet

Forplaten må være i henhold til nasjonale lover og regler.

Kontakt dine lokale bygningsmyndigheter angående restriksjoner og installasjonskrav.

For Norge: Min. 300 mm fremfor ileggsåpning, og bredde minimum lik ileggsåpningen.

3.3 Vegg

Avstand til vegg av brennbart materiale - se fig. 1.

Ildstedet er tillatt brukt med halvisolert røykrør med de avstander til vegg av brennbart materiale som vist i fig. 1.

NB! Sørg for at møbler og annet brennbart materiale ikke kommer for nær ildstedet. Minste avstand foran ildstedsåpningen til brennbart materiale skal være 1000 mm.

3.4 Tak

Det må være en avstand på minimum 650 mm til brennbart tak over ildstedet. Dvs. minimum 2340 mm takhøyde.

3.5 Luftsirkulasjon

Mellom brennkammeret og omrammingen skal det strømme luft. Dette som sikkerhet for at varmeoppbygging inne i omrammingen ikke skal bli for stor. NB! Det er svært viktig at luftåpninger ikke tildekkes. Se fig. 1 for avstander.

Mengden forbrenningsluft for Jøtuls produkter er ca. 25-40 mD/h.

3.7 Stålskorstein

Skal toppmontert stålskorstein benyttes, monteres en halvisolert skorstein helt ned til innsatsen.

Fig. 2

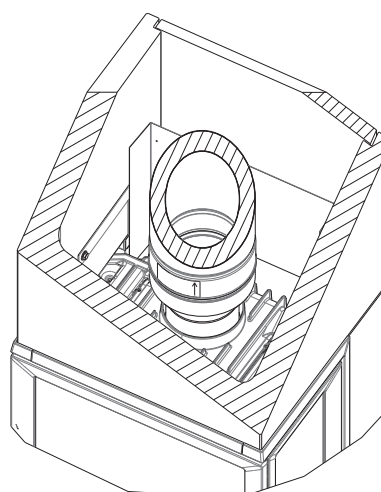

Monter deretter stålskorsteinen etter bruksanvisningen.

- Ildstedet må tilknyttes skorstein og røykrør godkjent for fastbrensel fyrte ildsted med røykgasstemperatur 305 °C.
- Skorsteinstverrsnittet må minimum være lik røykrørstverrsnitt. Ø 150 mm/177 cm² tverrsnitt.
- Flere fastbrensel fyrte produkter kan tilknyttes samme pipeløp dersom skorsteinstverrsnittet er tilstrekkelig. Kontakt

dine lokale bygningsmyndigheter angående restriksjoner og installasjonskrav.

- Tilslutning til skorstein må utføres i henhold til skorsteinsleverandørenes monteringsanvisninger.
- Se til at røykrøret får stigning hele veien frem til skorsteinen.
- Vær obs på at tilslutninger må ha en viss fleksibilitet.

Anbefalt skorsteinstrekk er 16 - 18 Pa.

4.0 Installasjon

NB! Kontroller at ildstedet er fritt for skader før installasjonen begynner.

NB! Produktet er tungt! Sørg for hjelp når det skal settes opp og monteres.

NB! Les monterings- og bruksanvisningene for Jøtul I 520 (kat. nr. 10044945 og Jøtul FS 74 (kat. nr. 10046753) nøye før ildstedet monteres!

Bruk medfølgende acrylmasse i alle skjøter.

4.1 Før installasjon

Basis produkt leveres i to kolti:

1. Brennkammer.
2. Betongelementer med monteringsdelene.

NB! Kontroller at produktet ikke har synlige skader ved utpakkingen.

Forberedelser

Før installasjon må beslutning tas om:

- Hvor røykuttaket skal være.
- Eventuell bruk og plassering av uteluftstilkobling.

Se egne manualer for montering av delene.

Røykuttak

Før installasjonen begynner, må det tas stilling til om det skal benyttes bak- eller topputtak. Produktet er levert med røykklokken posisjonert for topputtak fra fabrikk.

Klargjøring før installasjon

Fig. 3

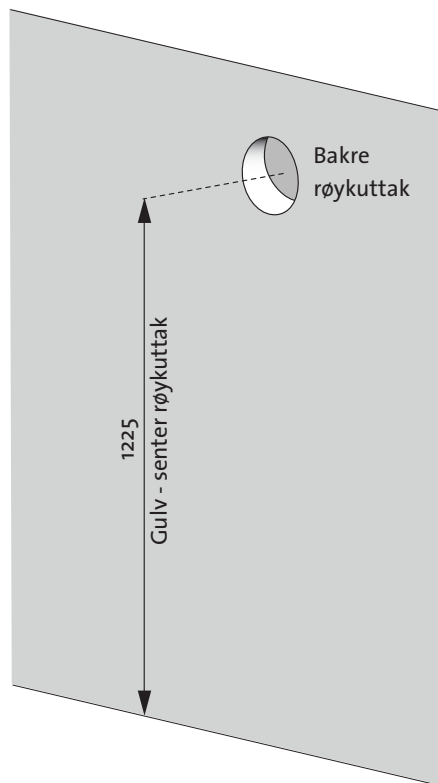

1. For topputtak: Lag hull for uteluftstilkobling. For bakuttak: Lag hull for både uteluftstilkobling og bakuttak. Avstand fra gulv til senter røykuttak er 1225 mm.

Fig. 4

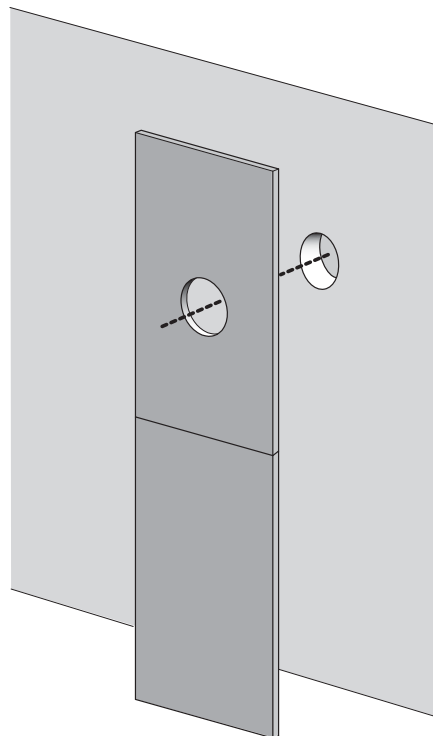

2. Tilpass brannmursplaterne og sørg for at utsparingene blir sentert i forhold til uteluftstilkobling og røykuttak (bakuttak).

Uteluftstilkobling (tilleggsutstyr)

Dersom det er valgt uteluftstilkobling, skal det monteres på dette tidspunkt! Se manual for uteluftstilkobling (art. nr. 51046710)

4.2 Montering

Vednisje og sokkel

Fig. 5

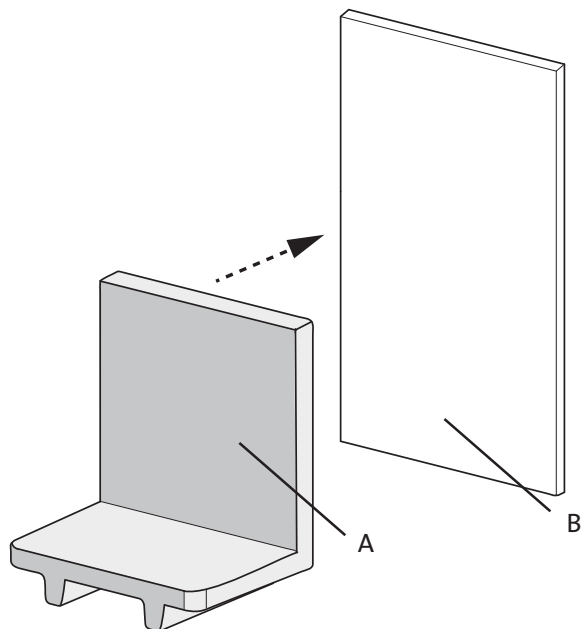

1. Plasser vednisjen (A) ca. 120 mm sentrert foran brannmursplaten (B).

Fig. 6

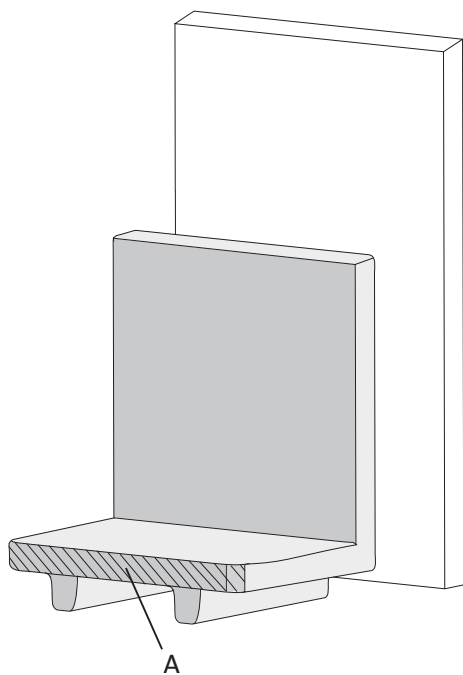

2. Påfør akryllim langs kanten i front (A).

Fig. 7

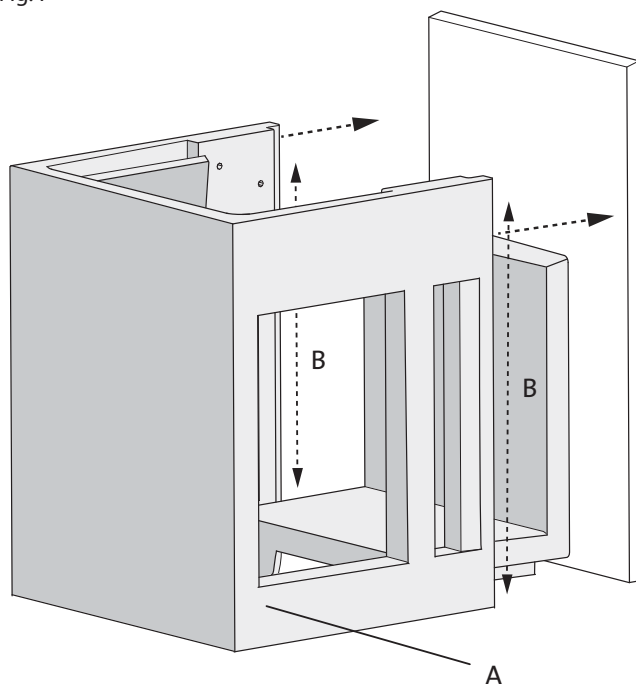

3. Påfør lim langs de loddrette kantene (B) på sokkelen (A). Skyv sokkelen slik at den treffer brannmursplaten.

Fig. 8

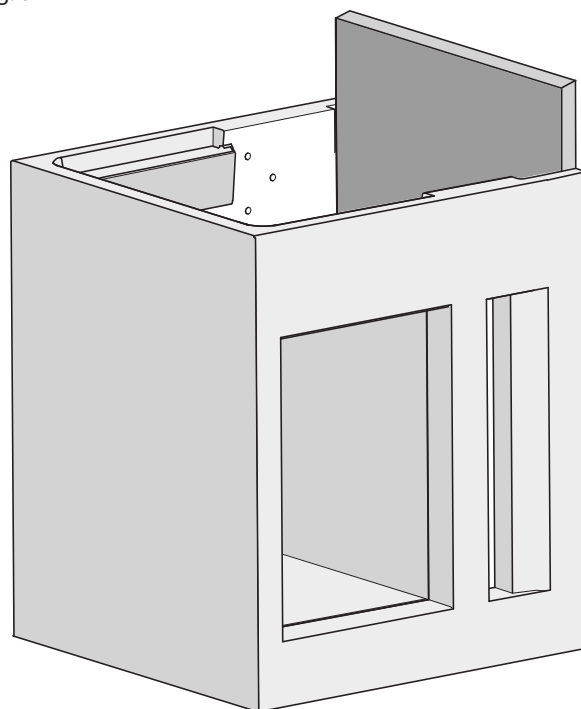

4. Lim sammen vednisjen og sokkelen.

NORSK

Klargjøring før installasjon av brennkammeret

Fig. 9

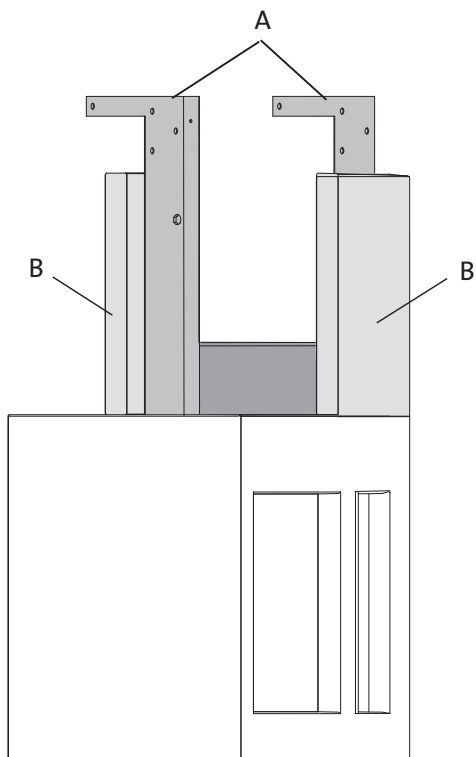

1. Løft stålsidene (A) opp og skru dem fast ved hjelp av de medfølgende skruer. Skru fast brannmurplate med to stk skruer. NB! På Jøtul FS 74 skal det ikke brukes skruer hvis omrammingen skal stå inntil brennbar vegg. Plasser og fest sidevangene (B) med 4 stk. medfølgende bolter. NB! Kontroller at det er i vater!

Fig. 10-a

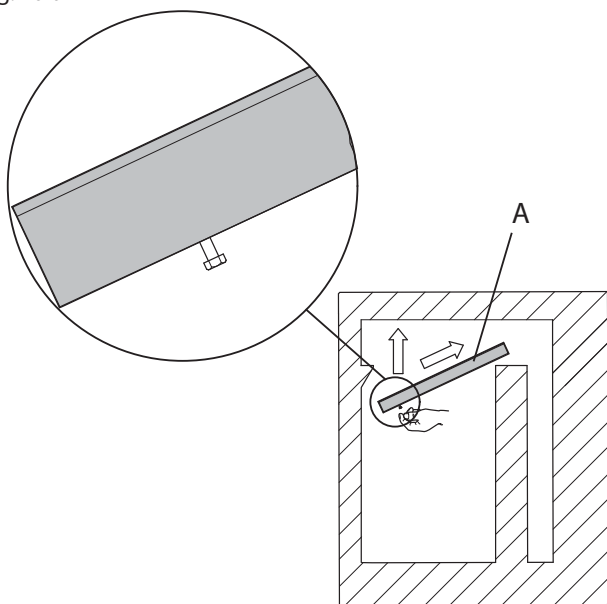

2. Plasser vednisjens toppplate (A). Platen kan være trang å få på på plass. For enklere montering, kan man skru en skruer i plata og bruke denne som håndtak når plata skal dras forover.

Fig. 10-b

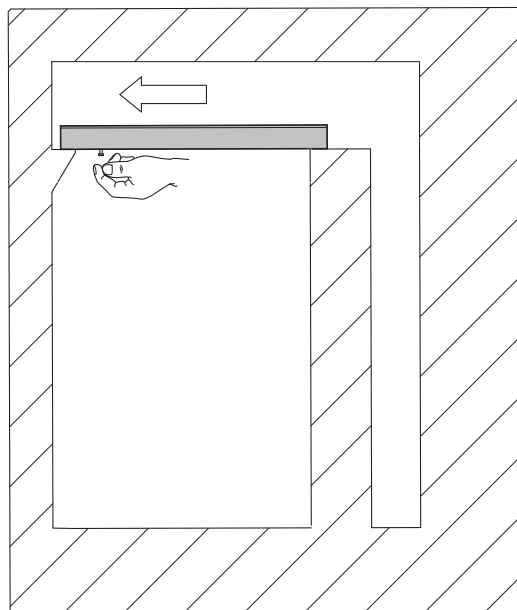

1. Dra vednisjens toppplate på plass

Fig. 11

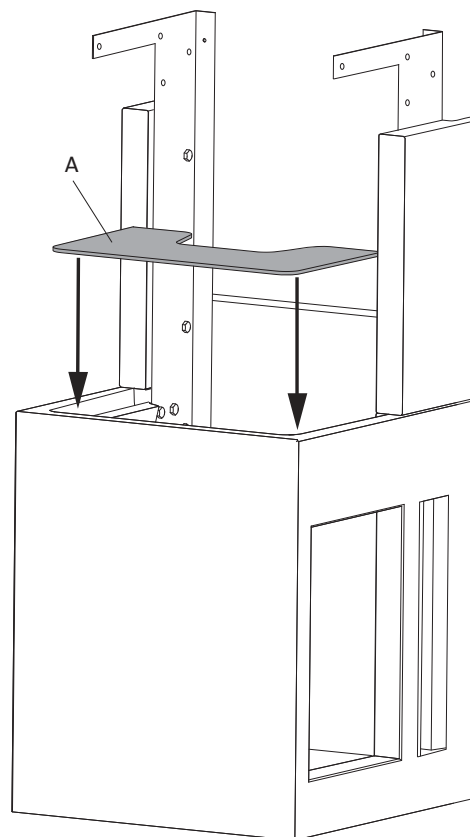

2. Plasser bunnplaten (A) til brennkammeret.

Fig. 12

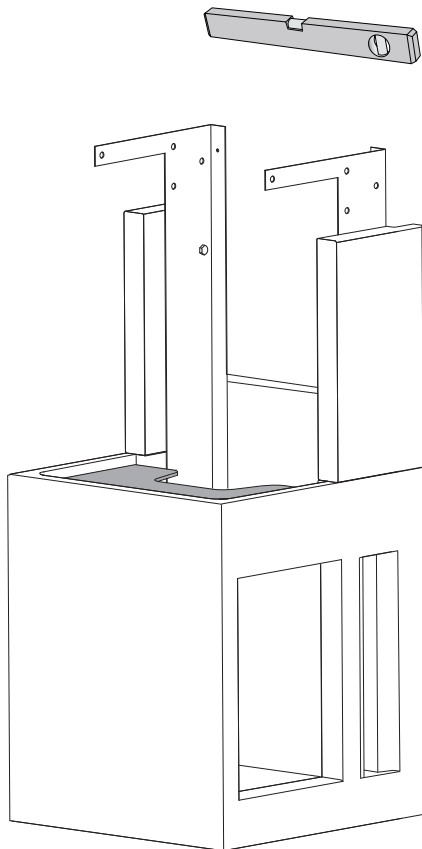

3. Kontroller at alt er i vater.

Plassering av brennkammeret

Les monterings- og bruksanvisningen for Jøtul I 520 for klargjøring av brennkammeret. NB! Husk å følge instruksene for heving eller fjerning av indre skjermplate (A):

Fig. 13

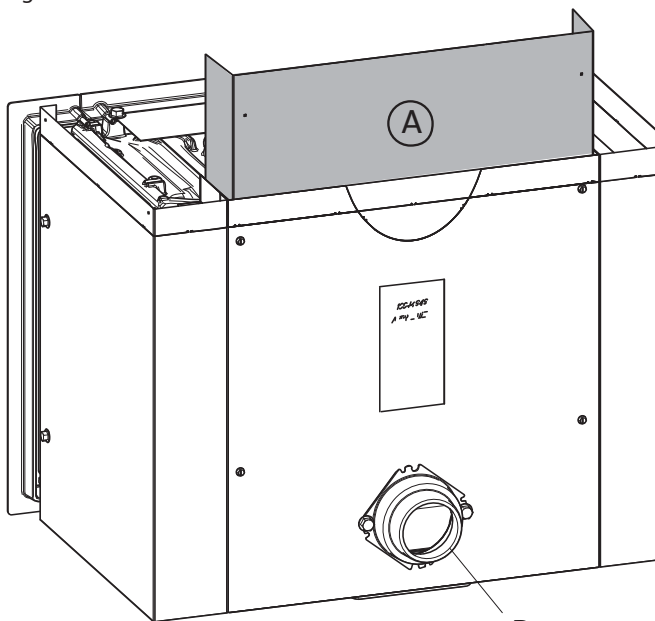

Fig. 14- a

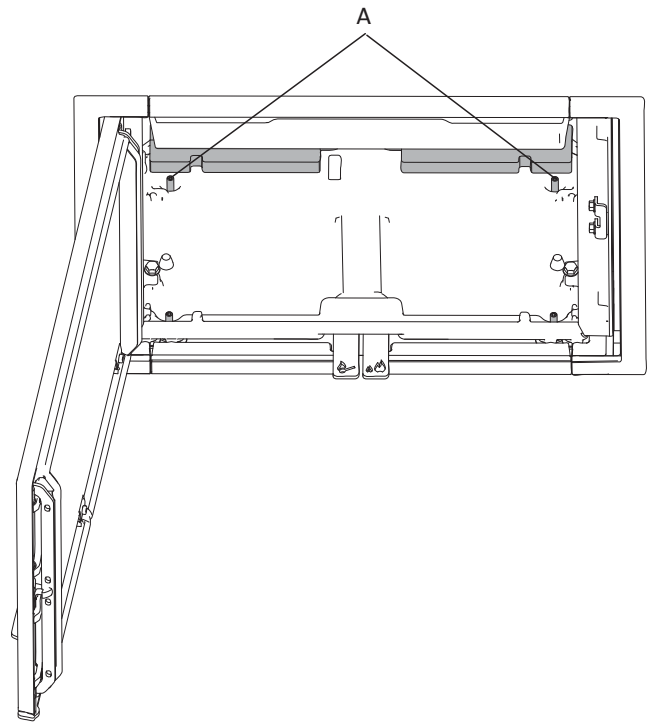
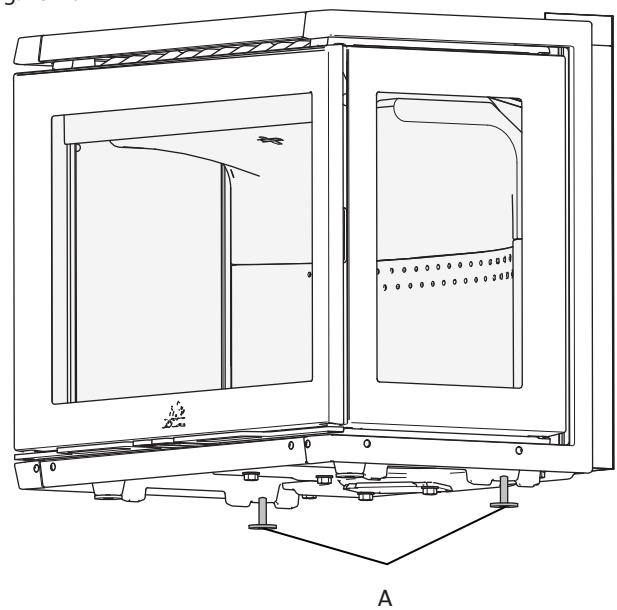
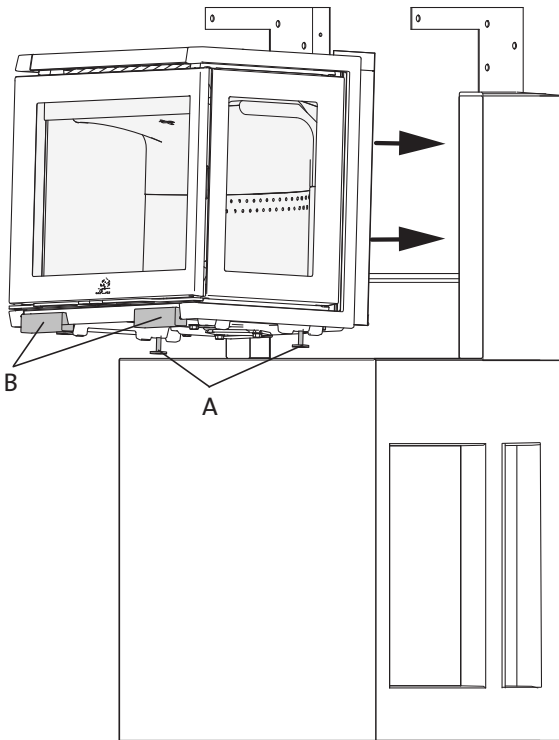

Fig. 15- b



4. Fjern først kubbestopper, luftkanal, fyrbunn og løft deretter opp isolasjonsmatten. (Se fig. 13, 22, 23, 24 og 25 i manualen for Jøtul I 520).
5. Før brennkammeret settes på plass i omrammingen skrues de to bakre stillskruene (A) i brennkammeret ut til maks lengde. Legg isolasjonsmatten på plass igjen.

Fig. 17



6. NB! Produktet er tungt! Sørg for å ha hjelp når det plasseres i omrammingen.
7. Sett brennkammerets stillskruer (A) ned på platen. Bruk gjerne de to medfølgende skummihåndtakene (B) for å beskytte hendene. Skyv brennkammeret bakover til det er på plass. Fjern skummihåndtakene (B), skift grep og senk forkanten av brennkammeret forsiktig ned.
8. Når brennkammeret står på plass, skrues stillskruene tilbake. Legg isolasjonsmatten på plass igjen.

Fig. 18

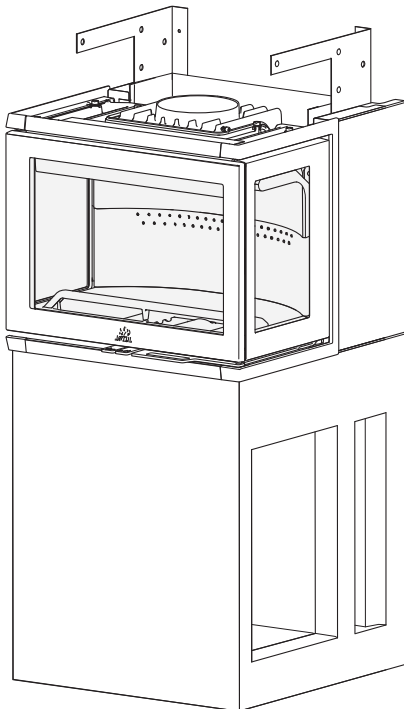

9. Sett delene (fyrbunn, luftkanal og kubbestopper) som ble fjernet på plass igjen.

Ferdigmontering

Fig. 19

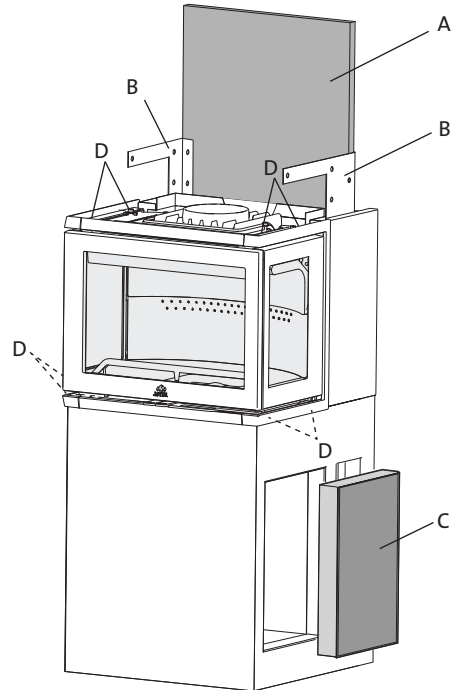

1. Plasser øvre brannmursplate og skru den fast til stålsidene med de medfølgende skruene. NB! På FS 74 skal det ikke brukes skruer hvis omrammingen skal stå inntil brennbar vegg
2. Monter deretter ferdig topputtak med røykrør eller stålskorstein (følg stålskorsteinens monteringsanvisning).
3. Hvis ønskelig kan sideplate for å dekke vednisje monteres med lim nå. Medfølgende plate kan benyttes på høyre eller venstre side.

Fig. 20

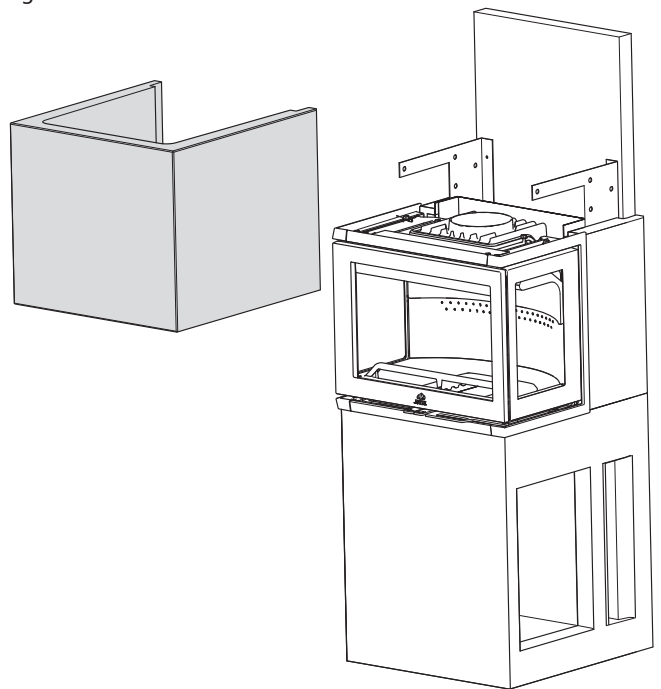

4. Plasser toppdelen. Pass på at den er kant i kant med sidestykkene og brannmursplaten..
5. Skru den fast med de 4 stk x 2 medfølgende boltene.

Fig. 21

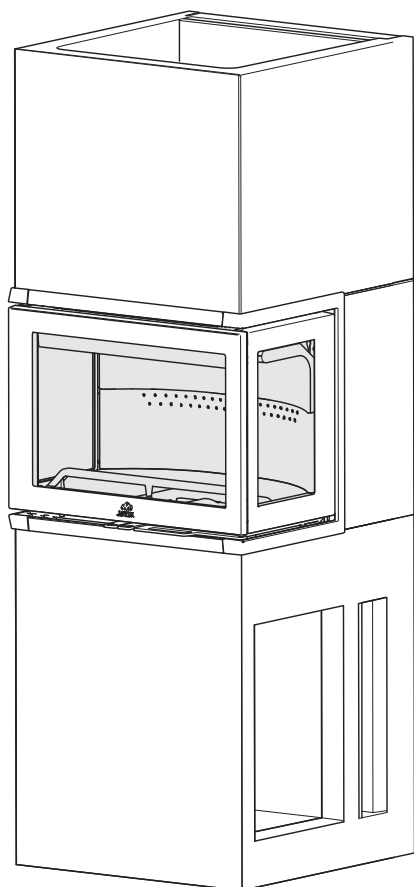

Fig. 23

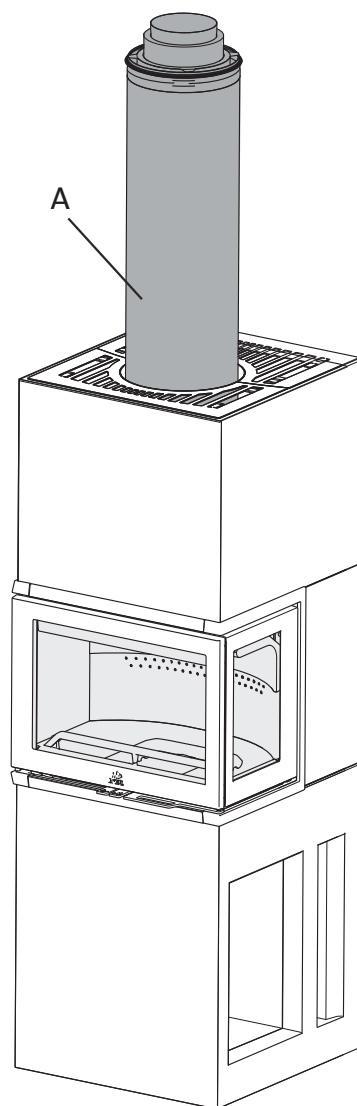
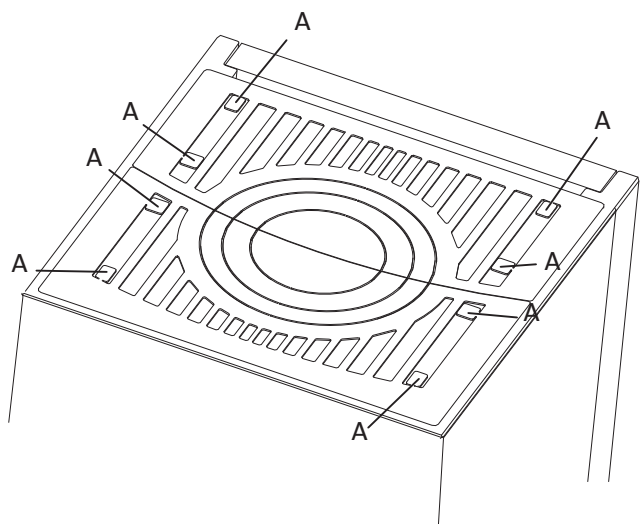

Fig. 22



6. For topputtak gjøres et hull i toppristen for røykrør/ stålskorstein .
7. Legg toppristen på plass og bøy klaffene (A) ned.

8. Plasser røykrøret/skorsteinen.

5.0 Ferdig montert

Se «Installasjonsmanual med tekniske data» for Jøtul I 520 (kat.nr. 10044945) for bruk og vedlikehold av produktet!

OBS! Omrammingen kan få noen små synlige riss. Disse er kun kosmetiske og svekker ikke egenskapene i produktet. Rissene kan enkelt repareres ved å male over. Hvis nødvendig kan rissene behandles som ved reparasjon av småskader (se avsnitt 5.2 Småskader).

5.1 Maling

Maling kan utføres dagen etter montering. Bruk vannbasert maling. Hvis man ønsker litt struktur i overflaten, kan det blandes litt fliselim i malingen.

5.2 Småskader

Etter at ildstedet er montert bør man sparkle eventuelle sår eller ujevnheter i betongen. Til dette kan medfølgende sementsparkel brukes.

- For å oppnå et best mulig resultat, bør man gå over omrammingen med fint sandpapir og pusse eventuelle ujevnheter og skarpe kanter før man maler.
- Mal så et strøk.
- Bland pulveret (sementsparkel) med vann til en smidig masse (som tannpasta).
- Sparkle ujevnheter- la det tørke og puss med et fint sandpapir.
- Dersom såret er dypt, anbefales det at man sparkler i to omganger, for å unngå at sparkelen synker.
- Mal igjen i den ønskede farge.

5.3 Sprekker

Etter noen måneders bruk kan det i visse tilfeller oppstå småsprekker i skjøtene på grunn av setninger i huset. Disse sprekkene kan enkelt repareres:

- Riss opp sprekkene med et verktøy, f. eks et skrujern, for å gi bedre plass til fugemasse.
- Støvsug først for å fjerne alt støv. Sprøyt deretter inn acryl fugemasse, og jevn massen med en såpevåt fingertupp.
- Etter et par døgn kan fugen overmales.

6.0 Tilleggsutstyr

Adapter for lufttilførsel

Kat. nr. 51046710

Utluftstilkobling

Kat. nr. 21046789

7.0 Gjenvinning

7.1 Gjenvinning av emballasje

Ildstedet blir levert med følgende emballasje:

- Pall av tre som kan kappes opp og brennes i ildstedet.
- Emballasje i papp som skal leveres til gjenvinning.
- Poser i plast som skal leveres til gjenvinning.

7.2 Gjenvinning av ildstedet

Ildstedet består av:

- Metall som skal leveres til gjenvinning.
- Glass som skal håndteres som spesialavfall. Glasset i ildstedet må ikke legges i vanlig kildesortering.
- Brennplater i vermikulitt som kan kastes i vanlig restavfall.

8.0 Reklamasjonsrett

Jøtul AS gir 10 års reklamasjonsrett på utvendig støpegods med hensyn til materialfeil og fabrikkasjonsfeil etter første gangs kjøp/installasjon. Reklamasjonsretten forutsetter at ildstedet er montert i henhold til gjeldende lover og forskrifter, samt Jøtuls monterings- og bruksanvisning.

Reklamasjonsretten dekker ikke:

Montering av tilleggsdeler, eksempelvis for å utbedre stedlige trekkforhold, lufttilførsel eller andre forhold som er utenfor Jøtuls kontroll. Reklamasjonsretten omfatter ikke forbruksdeler som brennplater, røykhvelv, fyrrikt, bunnrist, ildfast stein, spjeld og pakninger da dette nedbrytes over tid p.g.a. vanlig slitasje. Reklamasjonsretten dekker ikke skader som har oppstått som følge av fyring med uegnet brensel som rekved, impregnert og lakkert treverk, bordkapp, sponplater og liknende. Ved bruk av uegnet brensel kan det lett oppstå overfyring, dvs. at ildstedet blir rødglødende med konsekvenser som misfarging av lakken, samt sprekkdannelse i støpegodset.

Reklamasjonsretten gjelder ikke for skader som er oppstått under transport fra forhandler til installasjonssted. Den gjelder heller ikke ved bruk av uoriginale deler.



Innehållsförteckning

1.0 Kontroll och lagstiftning.....	18
2.0 Tekniska data	18
3.0 Säkerhetsanvisningar	20
4.0 Installation	21
5.0 Efter montering	27
6.0 Tillval.....	27
7.0 Återvinning	27
8.0 Reklamationsrätt	27

1.0 Kontroll och lagstiftning

Jøtul FS 74 är et fristående produkt som med Jøtul I 520 används som insats och kan placeras mot brännbar vägg med de avstånd som anges i bild 1.

Installation av eldstad ska anmälas till den lokala byggnadsmyndigheten. Fastighetsägaren är ansvarig för att alla föreskrivna lagar och säkerhetskrav uppfylls.

Monteringsanvisningen för eldstaden är baserad på omramningen. Monterings- och bruksanvisningen för insatsen medföljer leveransen. Se den sistnämnda för daglig användning, underhåll, service etc.

Vid osäkerhet gällande föreskrivna lagar och säkerhetskrav som ställs, tag kontakt med Skorstensfejarmästaren eller byggnadsmyndigheten.

Innan installationen tas i bruk skall den inspekteras och godkännas av en kvalificerad kontrollant.

Produkten är testad och dokumenterad som fristående eldstad enligt EN 13240.

Godkännandeskylt för den fristående produkten bifogas omramningens monteringsanvisning. Klipp ut och fäst den på undersiden av vednischens topplatta.

2.0 Tekniska data för insats

Material:	Gjutjärn
Ytbehandling:	Svart lack
Typ av bränsle:	Ved
Max. längd på vedträn:	50 cm
Rökuttag:	Topputtag eller roterat uttag (45°) för bakuttag.
Dimension, rökrör:	Ø 150 mm
Vikt ca:	110 + 261 kg
Tillval:	Eldstadsplan, adapter för friskluftsanslutning och friskluftsslangsats (Ø 80 mm).
Produktmått, avstånd:	Se bild 1

Tekniska data enligt EN 13240:

Nominell värmeavgivning:	7 kW
Verkningsgrad:	77 %
CO-emission (13 % O ₂):	0,07 %
CO-emission (13 % O ₂):	884 mg/Nm ³
OGC-emission (13 % O ₂):	60 mg/Nm ³
Partikelemmission (13 % O ₂):	14 mg/Nm ³
Rökgastemperatur:	305 °C
Rökgasflöde:	7,1 g/s
Skorstensdrag, EN 13229:	12 Pa
Rekommenderat drag vid stos:	16–18 Pa
Bränsleförbrukning:	2,3 kg/h
Påfyllningsmängd (nominell):	1,7 kg
Max. påfyllning:	3,4 kg per påfyllning (3,8 kg/h)
Driftsätt:	Intermittent förbränning

Med intermittент förbränning avses här vanlig kamineldning (dvs. att ny ved läggs in på glödbädden vid behov).

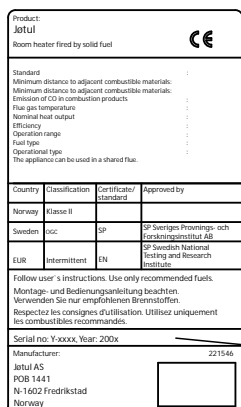

På alla våra produkter finns det en etikett som visar serienummer och år. Skriv detta nummer på den plats som anges i installationsmanualen.

Uppge alltid detta nummer när du kontaktar din återförsäljare eller Jøtul.

Serial no.

Jøtul FS 74

Fig. 1

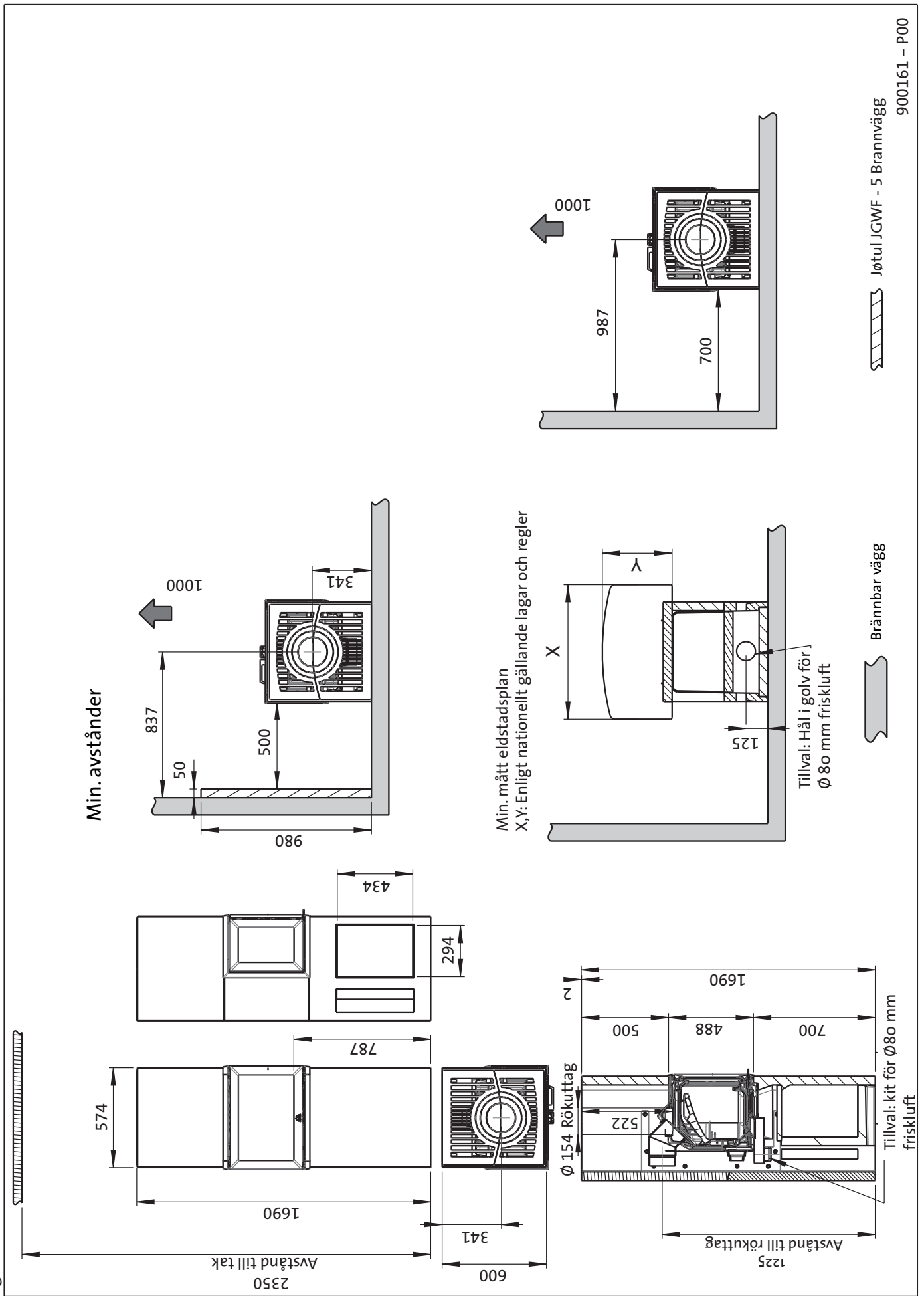

3.0 Säkerhetsanvisningar

OBS! För att garantera optimal funktion och säkerhet rekommenderar Jøtul att installationen utförs av en kvalificerad montör (en komplett lista över återförsäljare finns på www.jotul.com).

Eventuella ändringar på produkten som utförs av återförsäljare, montör eller användare kan leda till att produkten och säkerhetsfunktionerna inte fungerar korrekt. Detsamma gäller vid montering av tillbehör eller tillval som inte har levererats av Jøtul. Det kan även inträffa om delar som är nödvändiga för eldstadens funktion och säkerhet har demonterats eller avlägsnats.

I alla dessa fall friskriver sig tillverkaren allt ansvar och reklamationsrätten upphör att gälla.

3.1 Brandskyddsåtgärder

All användning av eldstaden kan innebära fara. Observera därför nedanstående anvisningar:

- Minsta tillåtna säkerhetsavstånd vid användning av eldstäderna finns i bild 1 i installationshandboken för produkten.
- Kontrollera att inte möbler och annat brännbart material kommer för nära eldstaden. Minsta avstånd från eldstadens öppning fram till brännbart material är 1000 mm.
- Låt elden brinna ut. Släck aldrig med vatten.
- Eldstaden blir varm när du eldar i den och du kan få brännskador om du rör vid den.
- Töm endast askan när eldstaden är kall. Aska kan innehålla glöd och bör förvaras i en icke brännbar behållare.
- Askan ska placeras på lämplig plats utomhus eller tömmas där den inte kan orsaka brand.

Om skorstensbrand uppstår:

- Stäng alla luckor och ventiler.
- Håll eldstadsluckan stängd.
- Kontrollera om det är rök i vinds- och källarutrymmen.
- Ring brandkåren.
- Efter en skorstensbrand måste en fackman kontrollera eldstaden och skorstenen innan den kan börja användas igen.

3.2 Golv

Fundament

Fundamentet måste vara dimensionerat för kaminen (se anvisningar i 2.0 Tekniska data).

Vi rekommenderar att du tar bort golv som inte är förankrat i det bärande underlaget – s.k. flytande golv – under kaminen.

Erforderligt skydd av trägolv under kaminen

Produkten har integrerat golvskydd och kan därför placeras direkt på ett trägolv.

Erforderligt skydd av brännbart golv framför kaminen

Golvplåten måste uppfylla kraven enligt gällande nationella lagar och föreskrifter.

Vid osäkerhet gällande lag- och säkerhetskrav, kontakta skorstensfejarmästaren eller byggnadsmyndigheten.

3.3 Vägg

Avstånd till brännbar vägg, se bild 1.

Kaminen får användas med halvisolerat rökrör om de avstånd till vägg av brännbart material som visas i bild 1 upprätthålls.

OBS! Kontrollera att möbler och annat brännbart material inte kommer för nära kaminen. Minsta avstånd från kaminens öppning till brännbart material är 1 000 mm.

3.4 Tak

Avstånd mellan kaminen och brännbart tak ska vara minst 650 mm (det betyder att takhöjden inte får understiga 2 340 mm).

3.5 Luftcirkulation

Det ska kunna strömma luft mellan insatsen och omramningen. Denna cirkulation behövs för att värmeuppyggnaden inuti omramningen inte ska bli för stor. OBS! Det är mycket viktigt att luftöppningar inte täpps till. Se bild 1 för avstånd.

Mängden förbränningsluft för Jøtuls produkter är ca 25–40 mD/h.

3.7 Stålskorsten

Om toppmonterad stålskorsten ska användas monteras en halvisolerad skorsten hela vägen ned till insatsen.

Bild 2

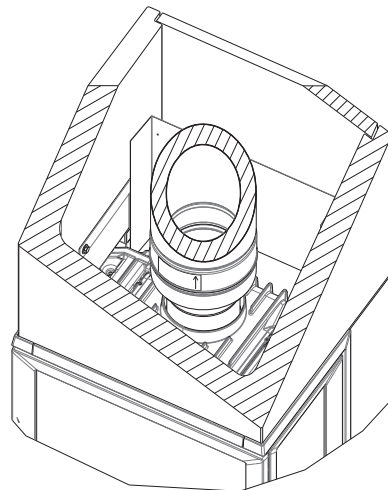

Montera därefter stålskorstenen enligt bruksanvisningen.

- Kaminen kan anslutas till skorsten och rökrör som är godkända för kaminer för fasta bränslen med rökgastemperatur 305 °C.
- Skorstenens tvärsnitt måste vara minst lika stort som rökrörets tvärsnitt (Ø 150 mm – 177 cm² tvärsnitt).
- Flera produkter för fast bränsle kan anslutas till samma skorstenpipa om skorstenstvärsnittet är tillräckligt. Vid osäkerhet gällande lag- och säkerhetskrav, kontakta

skorstensfejarmästaren eller byggnadsmyndigheten.

- Anslutning till skorsten måste utföras enligt skorstensleverantörens monteringsanvisningar.
- Kontrollera att rökröret har stigning hela vägen fram till skorstenen.
- Anslutningarna måste vara flexibla.

Rekommenderat skorstensdrag: 16–18 Pa.

4.0 Installation

OBS! Kontrollera att kaminen är fri från skador innan installationen påbörjas.

OBS! Produkten är tung! Anlita hjälp vid uppställning och montering.

OBS! Läs monterings- och bruksanvisning för Jøtul I 520 (art. nr 10044945) och för Jøtul FS 74 (art.nr 10046791) noga före montering av kaminen!

Täta alla skarvar med medföljande akrylmassa.

4.1 Före installation

Basprodukten levereras i två kollar:

1. Insats
2. Betongelement med monteringsdelar

OBS! Kontrollera vid upppackning att produkten inte har synliga skador.

Förberedelser

Före installationen måste följande fastställas:

- Var rökuttaget ska placeras.
 - Eventuell användning och placering av friskluftsanslutning.
- Se separata bruksanvisningar för montering av delarna.

Rökuttag

Innan du påbörjar installationen måste du först bestämma dig för om skorstenen ska anslutas till bakuttag eller till topputtag. Produkten levereras från fabrik med rökklockan monterad för topputtag.

Förberedelser före installation

Bild 5

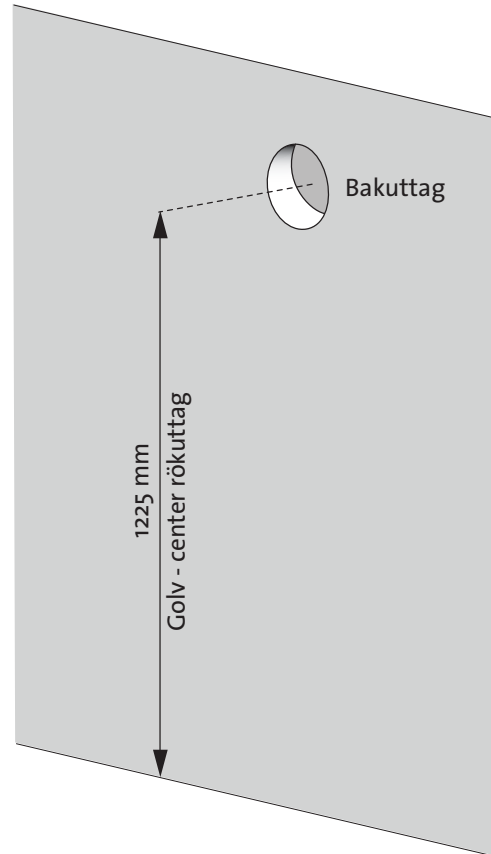

1. För topputtag: Ta upp hål för friskluftsanslutning. För bakuttag: Ta upp hål för friskluftsanslutning och för bakuttag (avstånd från golv till centrum för rökuttag är 1225 mm).

Bild 6

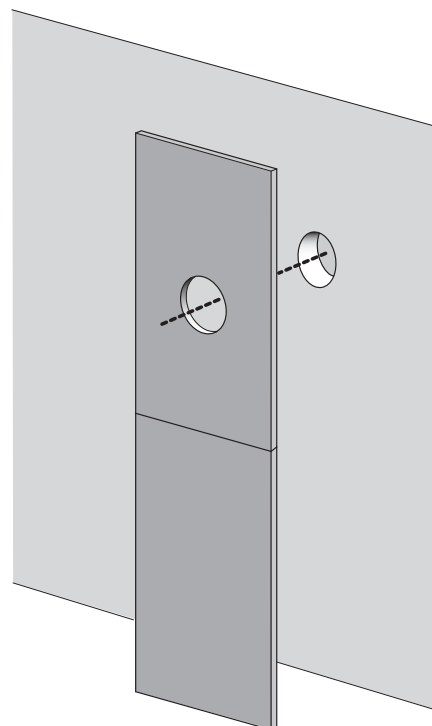

Anpassa brandmursplattorna och försäkra dig om att hålet är centrerat i förhållande till friskluftsanslutning och rökuttag (bakuttag).

SVENSKA

Friskluftsanslutning (tillval)

Om friskluftsanslutning ska användas ska denna monteras nu. Se bruksanvisning för friskluftsanslutning (art.nr 51046710)

4.2 Montering

Vednisch och sockel

Bild 7

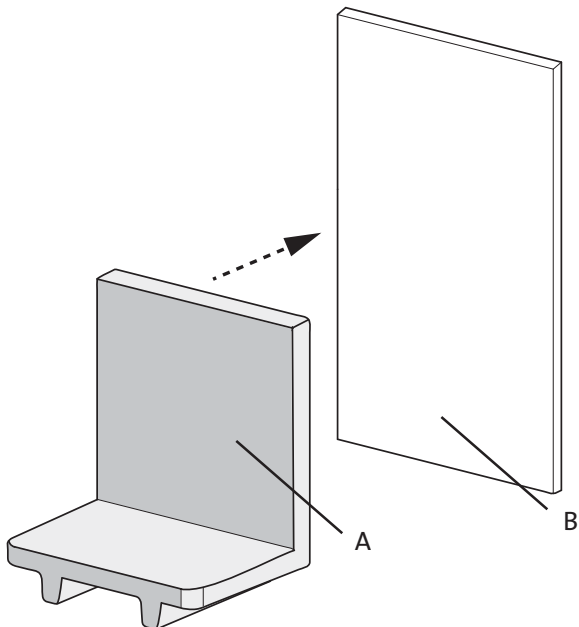

1. Placera vednischen (A) cirka 120 mm (centrerad) framför brandmursplattan (B).

Bild 8

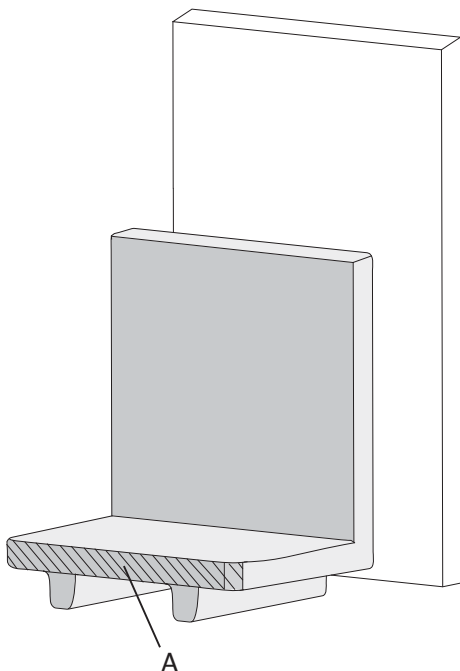

2. Stryk på akryllim längs kanten i fronten (A).

Bild 9

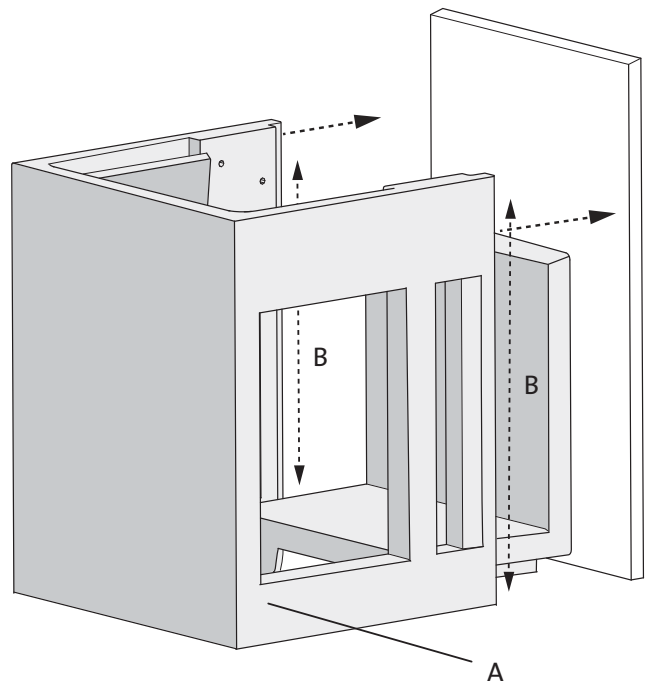

3. Stryk på lim längs sockelns (A) vertikala kanter (B). Skjut sockeln mot brandmursplattan. Försäkra dig om att tillåtet avstånd mellan brandmursplatta och vägg upprätthålls (se bild 1).

Bild 10

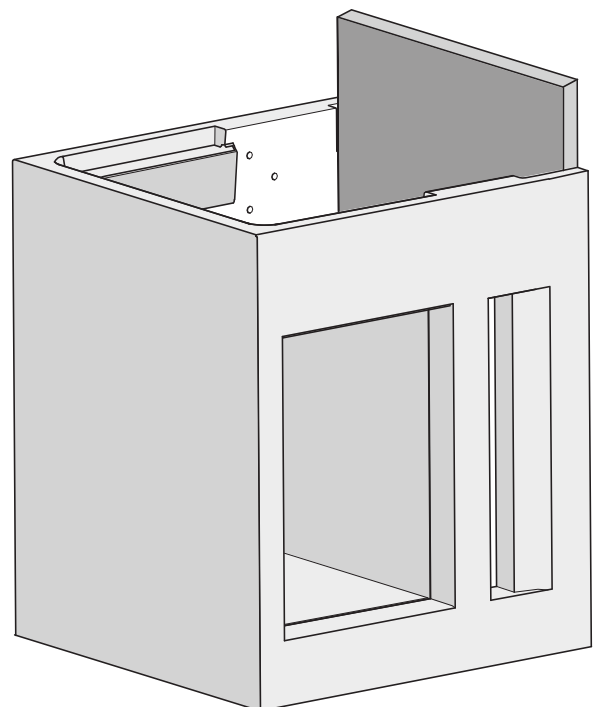

4. Limma ihop vednisch och sockel.

Förberedelser före installation av insats

Bild 11

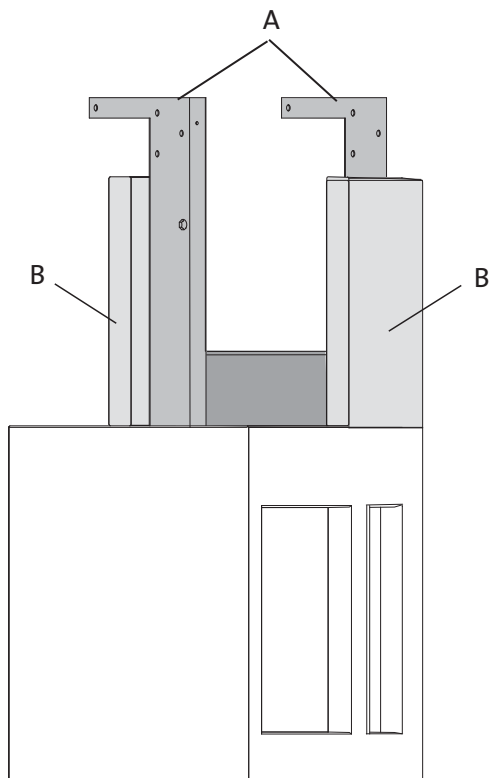

1. Lyft upp stålsidorna (A) och skruva fast dem med medföljande skruvar. Skruva fast brandmursplattan med två skruvar. OBS! Använd inte skruvar om omramningen ska stå intill brännbar vägg. Montera sidoväggarna (B) och förankra dem med de fyra medföljande skruvarna. OBS! Kontrollera att det är i våg.

Bild 12 a

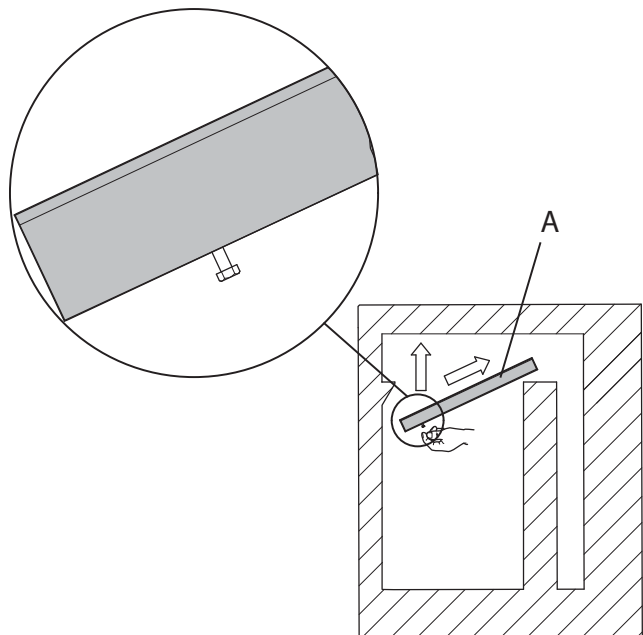

2. Sätt vednischens topplatta (A) på plats (plattan kan vara svår att få på plats). Arbetet underlättas om du skruvar i en skruv i plattan och använder denna som handtag när du ska föra plattan framåt. Vednischens topplatta kan monteras/demonteras genom öppningen.

Bild 12 b

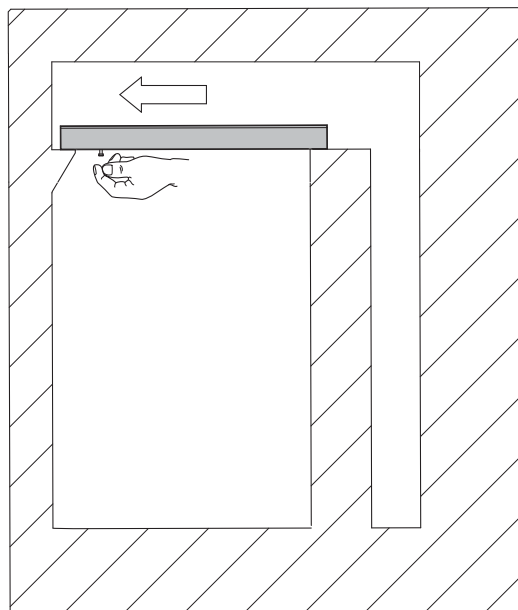

1. För vednischens topplatta på plats.

Bild 13

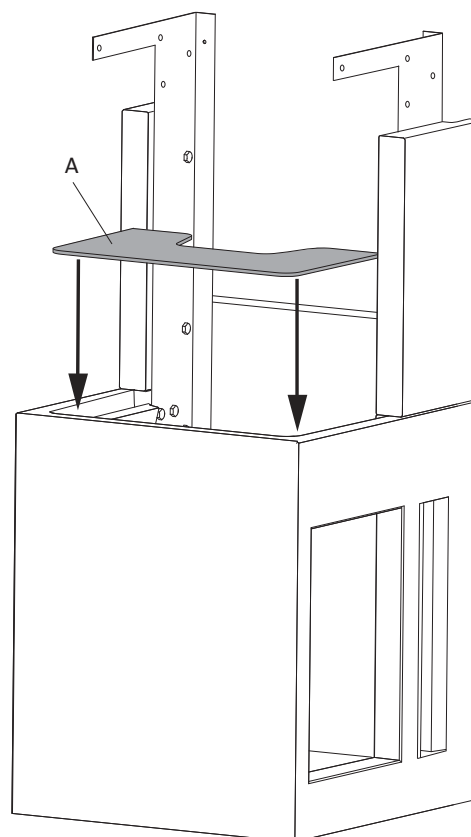

2. Placera bottenplattan (A) i insatsen.

Bild 14

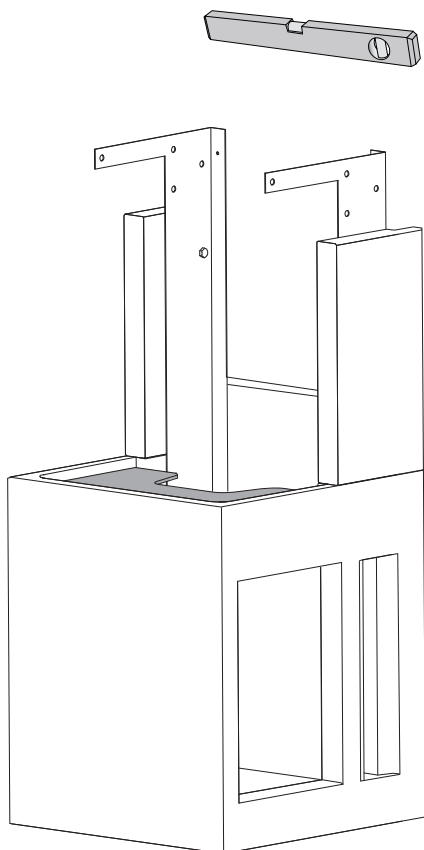

3. Kontrollera att allt är i våg.

Placering av insats

Läs monterings- och bruksanvisning för Jøtul I 520 för information om förberedelse av insatsen. OBS! Följ instruktionerna för att lyfta eller avlägsna den inre värmeskölden (A).

Bild 15



Bild 16 a



Bild 16 b

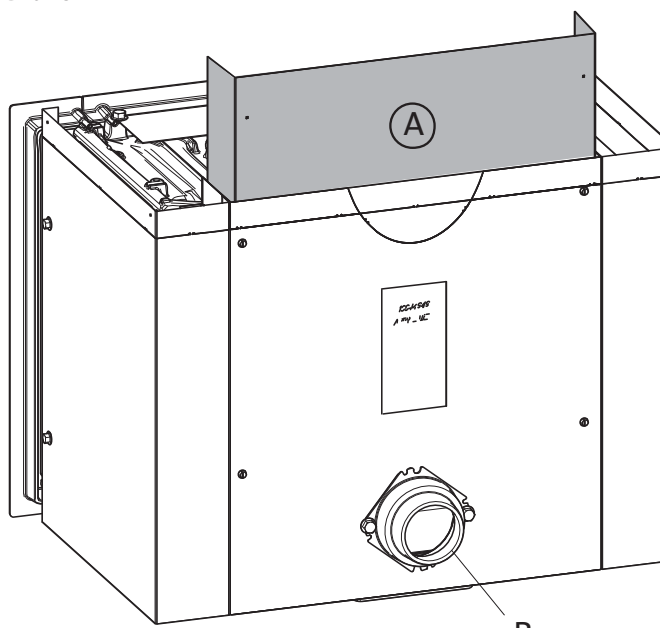

4. Avlägsna brasbegränsare, luftkanal och eldstadsbotten. Lyft därefter upp isoleringsmattan (se bild 13, 22, 23, 24 och 25 i bruksanvisning för Jøtul I 520).
5. Innan du sätter insatsen på plats i omramningen skruvar du ut de två bakre ställskruvarna (A) i brännkammaren (skruva ut dem så långt det går).

Bild 17

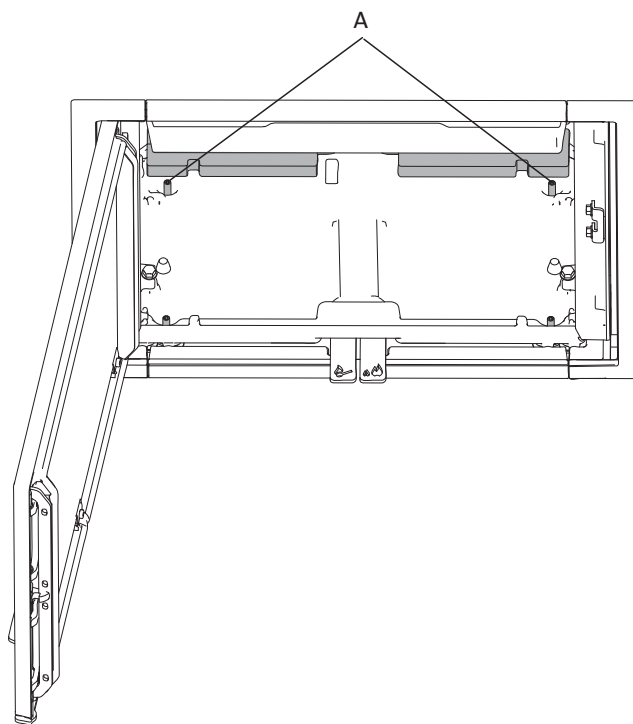
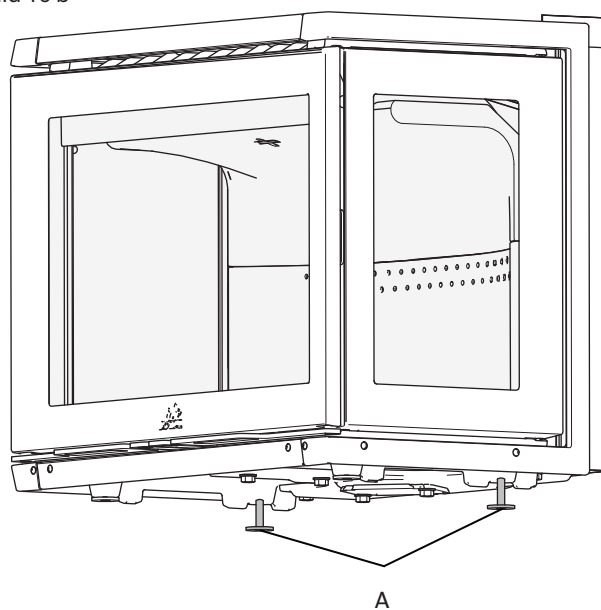
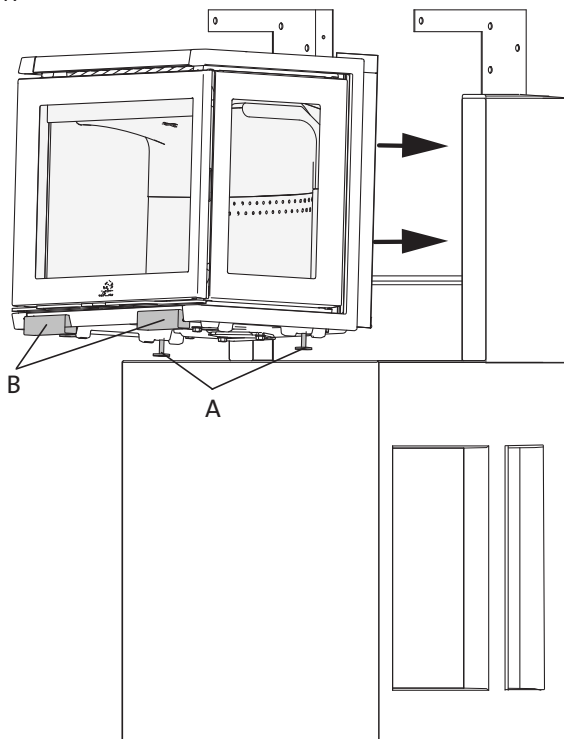

6. OBS! Produkten är tung! Anlita hjälp när den ska placeras i omramningen.
7. Sätt ned insatsens ställskruvar (A) på plattan. Använd medföljande skumgummihandtag (B) för att skydda händerna. Skjut insatsen bakåt tills den är på plats. Avlägsna skumgummihandtagen (B), byt grepp och sänk försiktigt insatsens framkant.
8. När insatsen är på plats, skruvas ställskruvarna tillbaka igen. Lägg in isoleringsmattan igen.

Bild 18

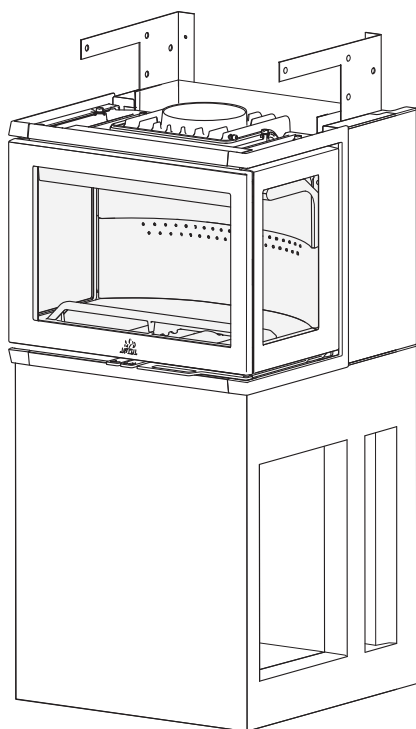

9. Sätt tillbaka de delar som du tog ut tidigare (eldstadsbotten, luftkanal och brasbegränsare).

Slutmontering

Bild 19

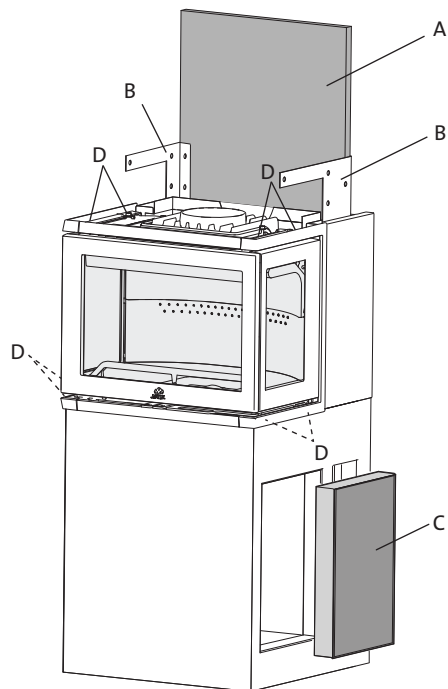

1. Sätt den övre brandmursplattan på plats och skruva fast den i stålsidorna med medföljande skruvar. OBS! Använd inte skruvar om omramningen ska stå intill brännbar vägg.
2. Slutmontera topputtag med rökrör eller stålskorsten (följ monteringsanvisningar för stålskorsten).

Bild 20

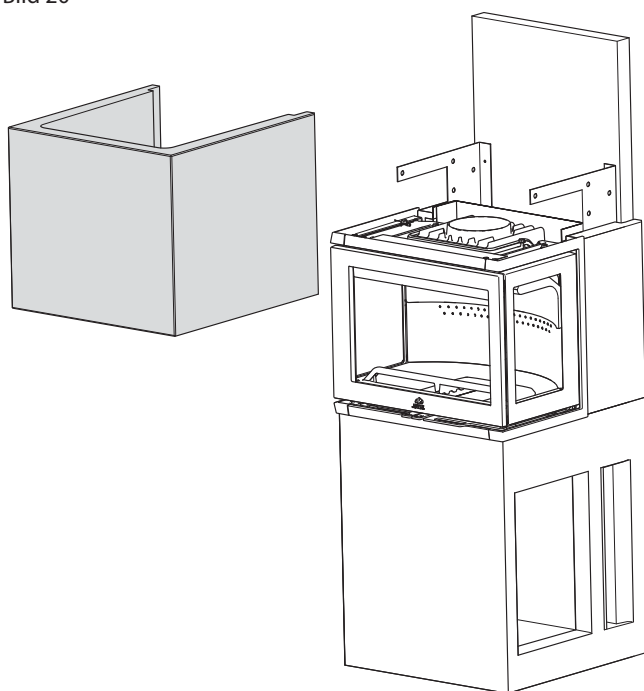

3. Sätt toppdelen på plats (försäkra dig om att den är kant i kant med sidostyckena och brandmursplattan).
4. Skruva fast den med medföljande skruvar (4 x 2).

Bild 21



Bild 24



Bild 23

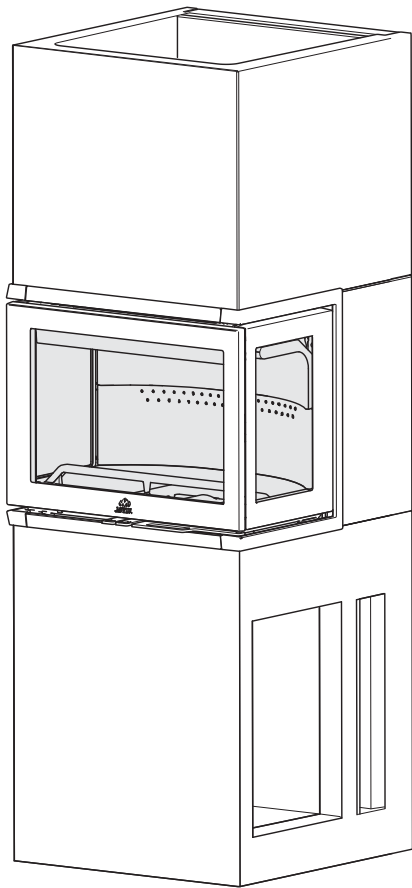

5. Vid användning av topputtag tar du upp hål i toppgallret för rökrör/stålskorsten.
6. Läg toppgallret på plats och böj ned flikarna (A).

7. Placera rökrör/skorsten.

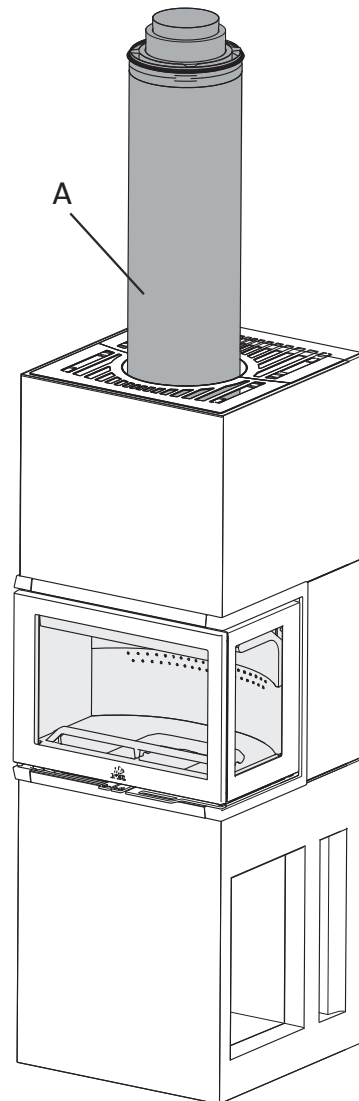
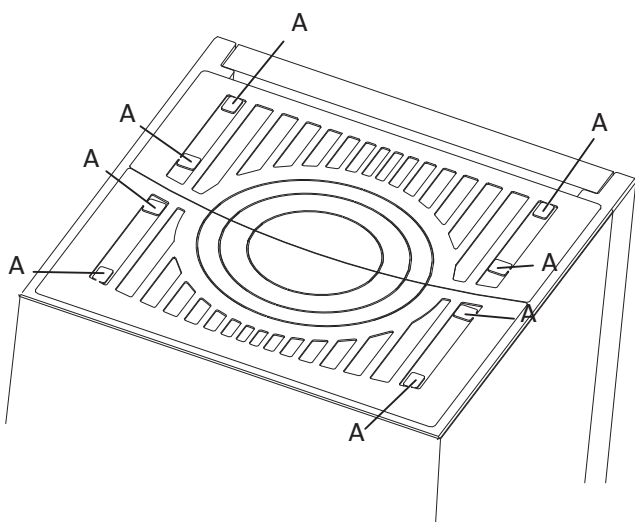
5.0 Efter montering

Se Installationsmanual med tekniska data för Jøtul I 520 (art.nr 10044945) före användning och underhåll av produkten.

OBS! Omramningen kan få några små sprickor. Dessa är endast kosmetiska och försämrar inte produktets egenskaper. Sprickorna kan enkelt repareras genom att måla över. Om nödvändigt kan dessa sprickor behandlas som vid småskador (se 5.2 Småskador).

5.1 Målning

Målning kan utföras dagen efter montering. Använd vattenbaserad färg. Om du vill få struktur i ytan blandar du lite kakelbruk i färgen.

5.2 Småskador

När kaminen är monterad bör du spackla eventuella skador eller ojämnheter i betongen. Medföljande cementspackel kan användas till detta.

- För att uppnå bästa möjliga resultat bör du gå över omramningen med fint sandpapper och putsa eventuella ojämnheter och skarpa kanter innan du målar den.
- Måla sedan en gång.
- Blanda pulvret (cementspacklet) med vatten till en smidig massa (som tandkräm).
- Spackla ojämnheter – låt torka och putsa med ett fint sandpapper.
- Om skadan är djup rekommenderar vi att du spacklar i två omgångar för att undvika att spacklet sjunker.
- Måla igen i önskad färg.

5.3 Sprickor

Efter några månaders användning kan det i vissa fall uppstå småsprickor i skarvarna på grund av sättningar i huset (dessa sprickor kan enkelt repareras).

- Öppna sprickan med ett verktyg, t.ex. en skruvmejsel, för att ge mer plats för fogmassan.
- Dammsug först bort allt damm. Spruta därefter in akrylfogmassa och jämna ut den med fingertopp som doppats i såpvatten.
- Efter ett par dygn kan du måla över fogen.

6.0 Tillval

Adapter för tillförsel av luft

Art.nr 51046710

Friskluftsanslutning

Art.nr 21046789

7.0 Återvinning

7.1 Återvinning av emballage

Eldstaden levereras med följande emballage:

- Pall av trä som kan delas upp och brännas i eldstaden.
- Emballage av papp som ska lämnas till återvinning.
- Påsar av plast som ska lämnas till återvinning.

7.2 Återvinning av eldstaden

Eldstaden består av:

- Metall som ska lämnas till återvinning.
- Glas som ska hanteras som specialavfall. Glaset i eldstaden får inte lämnas till vanlig källsortering.
- Eldstadsbeklädnad av vermikulit som kan kastas i det vanliga restavfallet.

8.0 Reklamationsrätt

Jøtul AS lämnar 10 års reklamationsrätt på utvändigt gjutjärngods med avseende på material- och tillverkningsfel efter förstagångssköp/-installation. Reklamationsrätten förutsätter att eldstaden monterats enligt gällande lagar och regler samt enligt Jøtuls monterings- och bruksanvisning. Du behöver ha ett kvitto på köpet från en auktoriserad Jøtulåterförsäljare

Reklamationsrätten täcker inte:

Montering av tillvalsdelar, för att exempelvis förbättra dragförhållanden, lufttillförsel eller andra förhållanden som ligger utanför Jøtuls kontroll. Reklamationsrätten täcker inte slitdelar som eldstadsbeklädnad, rökhylla, eldgaller, bottengaller, eldfast sten, spjäll och tätningar eftersom dessa slits med tiden. Reklamationsrätten täcker inte skador som uppstått på grund av att du eldat med olämpligt bränsle som drivved, impregnerat och lackat trä, spillvirke, spånplattor etc. Eldning med olämpligt virke kan lätt leda till överhettning, dvs. att eldstaden blir rödglödgd, vilket kan leda till missfärgning av lacken samt sprickbildning i gjutjärnet.

Reklamationsrätten täcker inte heller skador som uppstått under transporten mellan återförsäljare och installationsplats. Den gäller inte heller vid användning av andra delar än originaldelar.

Sisällysluettelo

1.0 Viranomaisvaatimukset	28
2.0 Tekniset tiedot	28
3.0 Turvallisuus.....	30
4.0 Asennus.....	31
5.0 Kun tulisija on asennettu	37
6.0 Lisävarusteet	37
7.0 Kierrätys	37
8.0 Reklamaatio-oikeus	37

1.0 Viranomaisvaatimukset

Jøtul FS 74 on vapaasti sijoitettava tulisija, jossa on tulipesänä Jøtul I 520 ja joka voidaan sijoittaa palavasta materiaalista valmistettua seinää vasten kuvassa 1 esitettyjä etäisyyksiä noudattaen.

Tulisija tulee asentaa kunkin maan lakien ja määräysten mukaisesti. Tulisijan asennuksessa on noudatettava myös paikallisia määräyksiä.

Kysy asennusta koskevia vaatimuksia ja rajoituksia paikallisilta rakennusviranomaisilta.

Tulisija voidaan ottaa asennuksen jälkeen käyttöön vasta, kun sen on tarkastanut valtuutettu tarkastaja ja havainnut, että asennus on määräysten mukainen.

Tulisija on testattu ja dokumentoitu vapaasti sijoitettavana tulisijana standardin EN 13240 mukaisesti.

Tämän vapaasti sijoitettavan tulisijan hyväksymiskilpi toimitetaan elementtitakan asennusohjeen mukana. Se leikataan irti ja kiinnitetään polttopuuhyllyn päällysläpyn alapintaan.

2.0 Tulipesän tekniset tiedot

Materiaali:	Valurauta
Pintakäsittely:	Musta maali
Poltettava materiaali:	Puu
Polttopuiden maksimipituus:	50 cm
Savuputkiliitäntä:	Tulisijan päältä tai 45 ^o :een kulmassa tulisijan takaa.
Savuputken mitat:	Ø 150 mm
Paino n.:	110 kg + 261 kg
Lisävarusteet:	Sovitin raitisilmaliitäntää varten ja asennussarja Ø 80 raitisilmaletkua varten.
Tuotteen mitat, asennusetäisyydet:	Ks. kuva 1

Tekniset tiedot (EN 13240 -standardin mukaan)

Nimellislämmöntoteho:	7 kW
Hyötysuhde:	77 %
CO-päästöt (13 % O ₂):	0,07 %
CO-päästöt (13 % O ₂):	884 mg/Nm ³
OGC-päästö (13 % O ₂):	60 mg/Nm ³
Hiukkaspäästöt (13 % O ₂):	14 mg/Nm ³
Savukaasun lämpötila:	305 ^o
Savukaasun virtaus:	7,1 g/s
Veto savupiipussa (EN 13229 -standardin mukaan):	12 Pa
Suosittelun veto savuputkiliitännässä:	16-18 Pa
Polttopuun kulutus:	2,3 kg/h
Poltettavan puun määrä, nimellinen:	1,7 kg
Poltettavan puun määrä enintään:	3,4 kg lisäyskertaa kohti ja 3,8 kg/h
Käyttötapa:	Hetkellinen poltto

Hetkellisellä poltolla tarkoitetaan tässä tulisijan tavallista käyttöä. Ts. jos lämmittämistä halutaan jatkaa, laitetaan lisää puita heti, kun edelliset puut ovat palaneet hiillokseksi.

Kaikissa tuotteissamme on kilpi, josta käy ilmi sarjanumero ja valmistusvuosi. Kirjoita tämä numero asennusohjeisiin sitä varten varattuun kohtaan.

Sarjanumero on ilmoitettava aina, kun otetaan yhteyttä jälleenmyyjään tai Jøtuliin.

Product: Jøtul Room heater fired by solid fuel				CE	
Standard	Minimum distance to adjacent combustible materials	Emission of CO in combustion products	Flue gas temperature	Nominal heat output	Efficiency
Operation range	Fuel type	Operational type	The appliance can be used in a shared flue.		
Country	Classification	Certification standard	Approved by		
Norway	Class II				
Sweden	vec.	SP	SP Sveriges Provnings- och Forskningsinstitut AB		
EU	Informal	EN	EN Swedish National Testing and Research Institute		
Follow user's instructions. Use only recommended fuels. Montage- und Bedienungsanleitung beachten. Verwenden Sie nur empfohlenen Brennstoffen. Respectez les consignes d'utilisation. Utilisez uniquement les combustibles recommandés.					
Serial no: Y-xxxx, Year: 20xx					
Manufacturer: Jøtul AS POB 1441 N-1622 Fredrikstad Norway					

Serial no.

Kuva 1

Jøtul FS 74

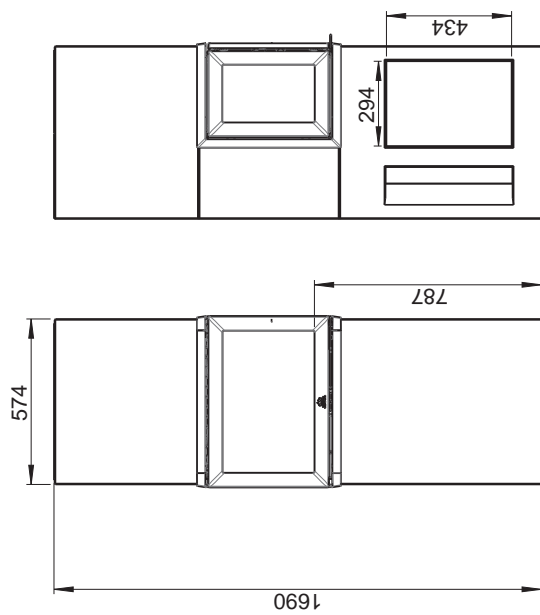

Vähimmäisetäisyys palavasta materiaalista valmistettuun seinään/JGWF-5 Palomuurilevy

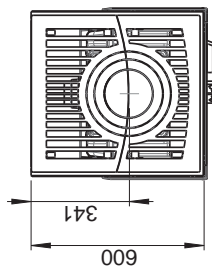
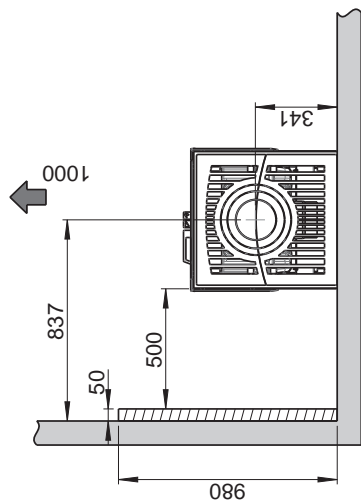

Lattialevyn minimimitat X, Y:
Kansallisten lakien ja määräysten mukaisesti

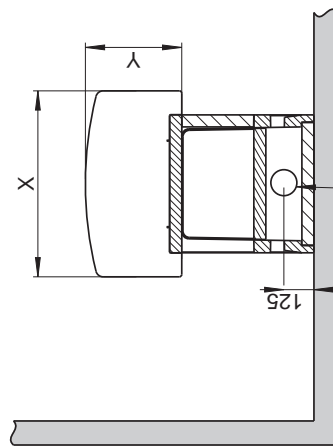

Aukko lattiassa Ø 80 mm:n raitisilmaliitäntää varten

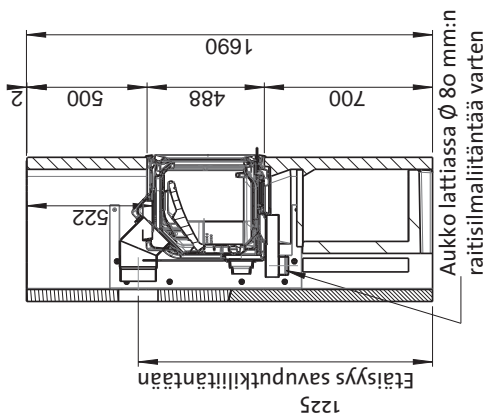

Aukko lattiassa Ø 80 mm:n raitisilmaliitäntää varten

Seinä palavasta materiaalista JGWF-5 Palomuurilevy

Huom.! Minimietäisyydet edellyttävät puolieristettyä savupiippua tai suojattua savuputkea tulipesään saakka.

3.0 Turvallisuus

3.2 Lattia

Perustus

On varmistettava, että perustus on mitoitettu tulisijalle riittäväksi. Ks. painoa koskevat tiedot kohdasta «2.0 Tekniset tiedot». On suositeltavaa, että lattia, joka ei ole kiinni perustuksessa (ns. kelluva lattia) poistetaan ennen asennusta.

Tulisijan alla olevan puulattian suojausvaatimukset

Tulisija on pohjarakenteeltaan sellainen, että sen voi sijoittaa suoraan lauallattialle.

Tulisijan edessä olevan palavasta materiaalista valmistetun lattian suojaaminen

Tulisijan etupuolelle on laitettava paikallisten lakien ja määräysten mukainen suojalevy.

Kysy asennusta koskevia vaatimuksia ja rajoituksia paikallisilta rakennusviranomaisilta.

Suomessa: Väh. 400 mm luukun etupuolella, ja levyn on oltava vähintään tulisijan luukun levyinen.

3.3 Seinä

Etäisyys palavasta materiaalista valmistettuun seinään - ks. kuva 1.

Tulisijan kanssa saa käyttää puolieristettyä savuputkea, kun noudatetaan kuvassa 1 esitettyjä etäisyyksiä palavasta materiaalista valmistettuun seinään.

Huom.! Katso, että huonekalut ja muu palava materiaali eivät ole liian lähellä tulisijaa. Minimietäisyyden tulisijan aukosta palavaan materiaaliin on oltava 1 000 mm.

3.4 Katto

Tulisijan yläpuolella olevaan palavasta materiaalista valmistettuun kattoon on oltava etäisyyttä vähintään 650 mm. Kokonaishuonekorkeuden tulee siis olla vähintään 2340 mm.

3.5 Ilmankierto

Ilman tulee päästä kiertämään tulipesän ja elementtitakan välillä. Näin voidaan varmistaa, että lämpötila elementtitakan sisällä ei nouse liian korkeaksi. Huom.! On erittäin tärkeää, että ilma-aukot pysyvät avoimina. Ks. etäisyydet kuvasta 1.

Jotulin tulisijojen paloilman tarve on noin 25-40 m³/h.

3.7 Terässavupiippu

Jos tulisijassa käytetään päältä asennettavaa terässavupiippua, puolieristetty savupiippu asennetaan tulipesään saakka.

Kuva 2

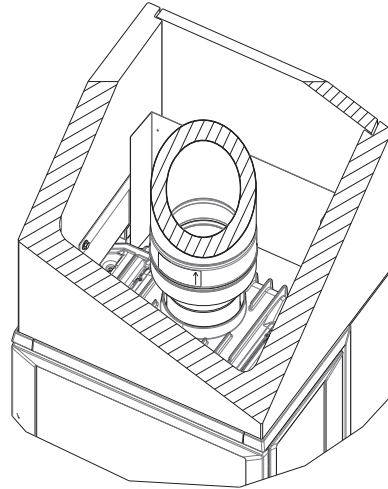

Muuten terässavupiippu asennetaan sen asennusohjeen mukaan.

- Tulisijaan voidaan liittää savupiippu ja savuputki, jotka on hyväksytty kiinteällä polttoaineella palavaan tulisijaan ja jotka kestävät savukaasujen lämpötilan 305 °C.
- Savuhormin poikkipinta-alan on oltava vähintään yhtä suuri kuin savuputken poikkipinta-alan. Ø 150 mm/poikkipinta-ala 177 cm².
- Samaan savupiippuun voidaan liittää useita kiinteää polttoainetta polttavia tulisijoja, jos savupiipun poikkipinta-ala on riittävän suuri. Tiedustelee asennusta koskevia vaatimuksia ja rajoituksia paikallisilta rakennusviranomaisilta.
- Liitäntä savupiippuun on tehtävä savupiipun toimittajan asennusohjeen mukaisesti.
- Katso, että savuputki on koko matkaltaan nousukulmassa savupiippuun saakka.
- Ota huomioon, että liitäntöjen tulee olla hieman joustavia.

Suosittelava veto savupiipussa on 16 - 18 Pa.

4.0 Asennus

Huom.! Tarkista ennen asennuksen aloittamista, että tulisijassa ei näy vaurioita.

Huom.! Tulipesä on painava! Hanki apuvoimia tulisijan pystyttämiseen ja asentamiseen.

Huom.! Lue tulisijan Jøtul I 520 asennus- ja käyttöohje (tuotenro 10046403) ja elementtitakan Jøtul FS 74 asennus- ja käyttöohje (tuotenro 10046753) huolellisesti ennen kuin alat pystyttää tulisijaa!

Käytä kaikissa saumoissa mukana toimitettavaa akryyliiimaa.

4.1 Ennen asennusta

Perusmalli toimitetaan kahtena kollina:

1. tulipesä
2. betonielementit asennustarvikkeineen.

Huom.! Kun avaat pakkauksia, tarkista, ettei tuotteissa ole näkyviä vaurioita.

Valmistelut

Ennen asennusta on päätettävä seuraavat asiat:

Mistä savuputki vedetään?

Käytetäänkö raitisilmaliitintä ja mistä se vedetään?

Katso asennusta koskevat ohjeet kyseisten osien asennusohjeista.

Savuputkiliitintä

Ennen asennuksen aloittamista on päätettävä, vedetäänkö savuputki tulisijan takaa vai päältä. Noudata tulipesän Jøtul I 520 asennus- ja käyttöohjeessa olevia ohjeita (tuotenro 10044945).

Valmistelut ennen asennusta

Kuva 3

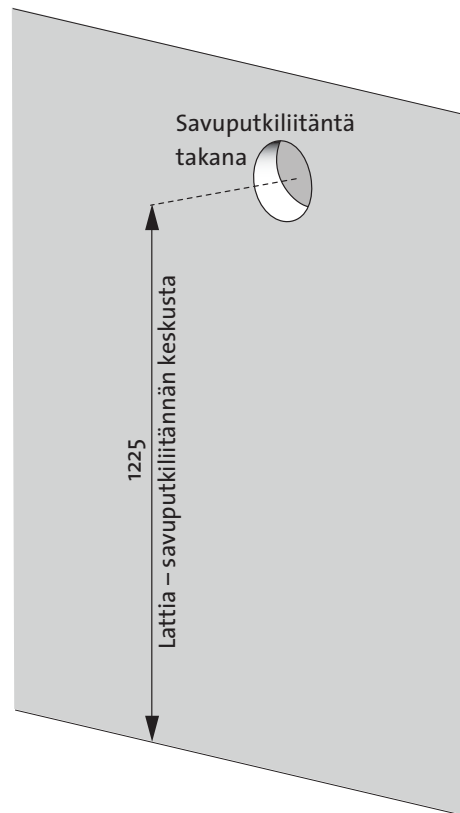

1. Savuputkiliitintä tulisijan päältä: Tee aukko raitisilmaliitintää varten. Savuputkiliitintä tulisijan takaa: Tee aukot raitisilmaliitintää ja takaa vedettävää savuputkea varten. Etäisyys lattiasta savuputkiliitintään aukon keskusta on 1225 mm.

Kuva 4

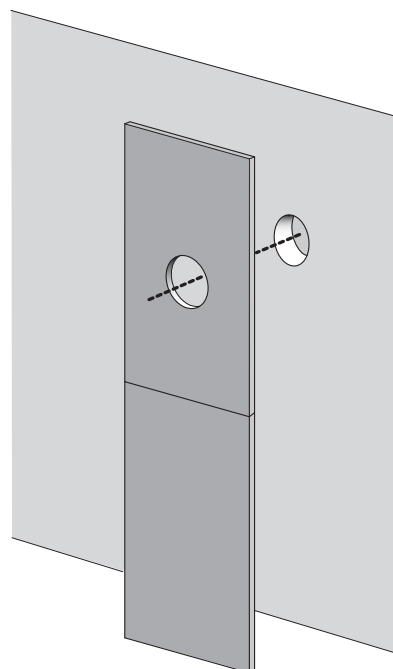

2. Sovita paikalleen palomuurilevyjä ja katso, että aukot tulevat oikealle kohdalle raitisilmaliitintään ja savuputkiliitintään suhteen (savuputkiliitintä tulisijan takaa).

SUOMI

Raitisilmaliitännä (lisävaruste)

Jos tulisijaan aiotaan liittää raitisilma ulkoa, sen liitännä on tehtävä tässä vaiheessa! Ks. raitisilmaliitännän asennusohje (tuotenro 51046710).

4.2 Asennus

Polttopuuhyllä ja sokkeli

Kuva 5

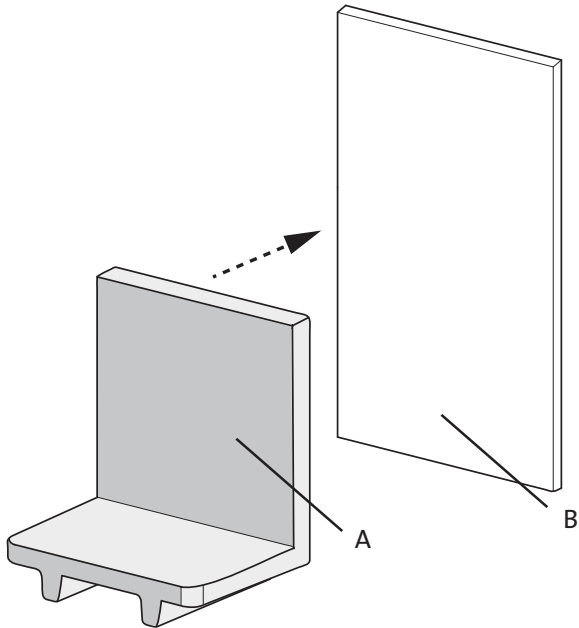

1. Laita polttopuuhyllä (A) n. 120 mm etäisyydelle reunasta palomuurilevyn (B) etupuolelle.

Kuva 6

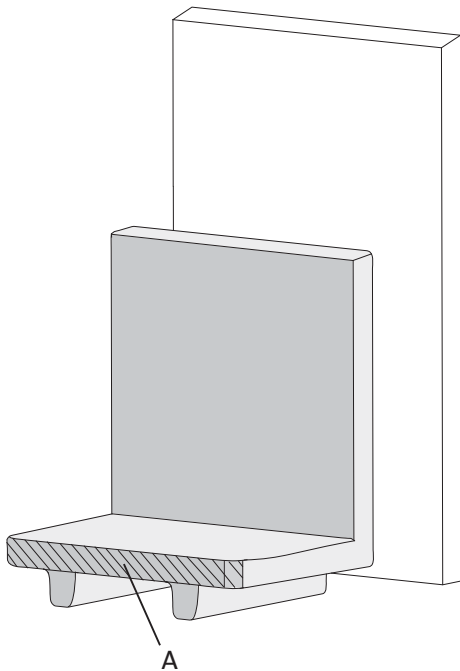

2. Levitä akryyliiimaa etureunan mitalta (A).

Kuva 7

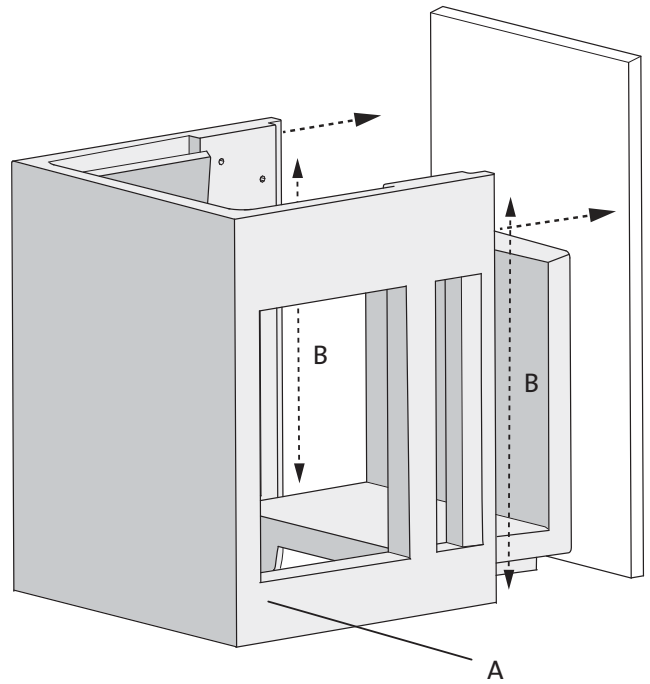

3. Levitä liimaa sokkelin (A) pystysuoriin reunoihin (B). Työnnä sokkeliosa kiinni palomuurilevyyntä.

Kuva 8

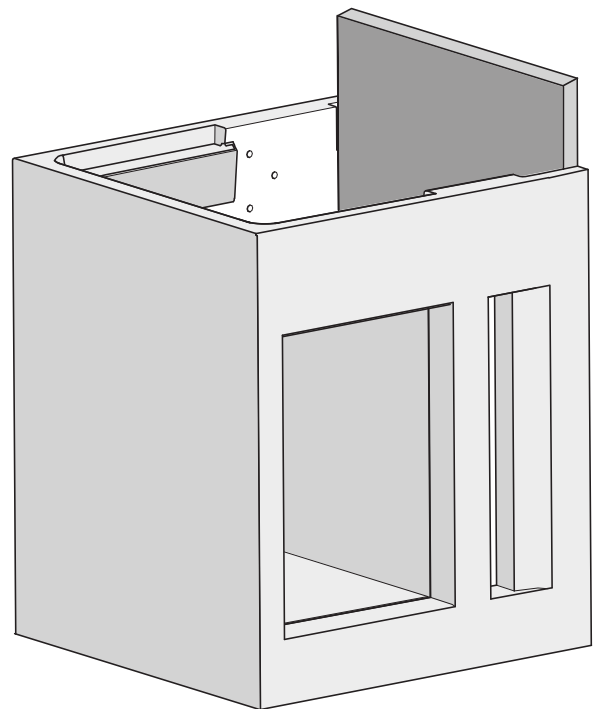

4. Liimaa yhteen polttopuuhyllä ja sokkeli.

Valmistelut ennen tulipesän asennusta

Kuva 9

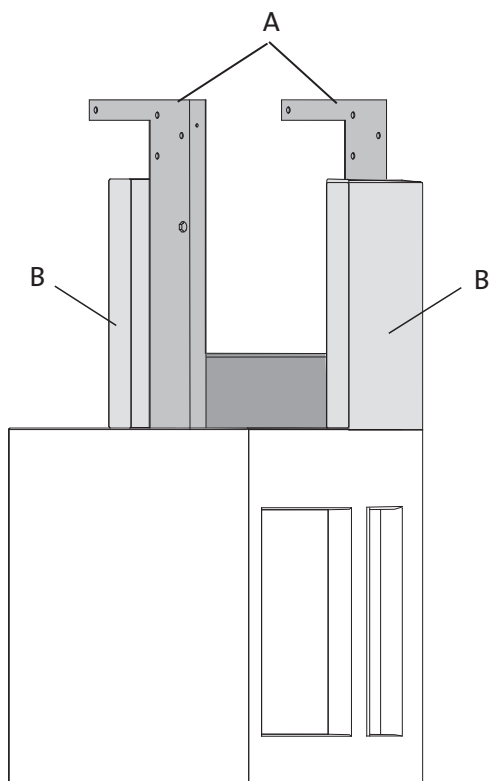

1. Nosta terässivut (A) pystyyn ja kiinnitä ne mukana toimitetuilla ruuveilla. Kiinnitä palomuurilevy kahdella ruuvilla. Huom.! Jøtul FS74 -elementtitakassa ei käytetä ruuveja, jos elementtitakka tulee palavasta materiaalista valmistettua seinää vasten. Laita paikoilleen ja kiinnitä sivukappaleet (B) neljällä mukana toimitetulla pultilla. Huom.! Tarkista, että osat tulevat täysin suoraan.

Kuva 10 - a

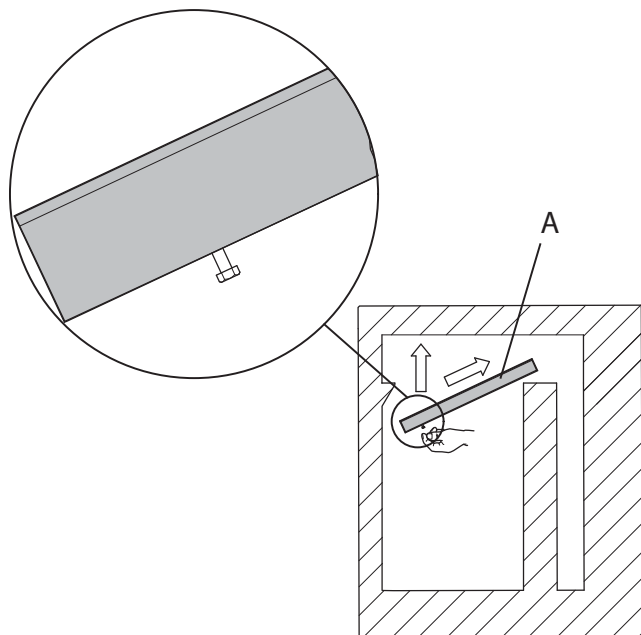

2. Laita paikalleen polttopuuhyllyn päällyslevy (A). Levy voi olla hiukan hankala saada paikalleen. Jotta se olisi helpompaa, voit kiertää levyyn ruuvin ja käyttää sitä apuna, kun vedät levyn paikalleen. Levy voidaan asentaa/ottaa pois polttopuuhyllyn aukon kautta.

Kuva 10 - b

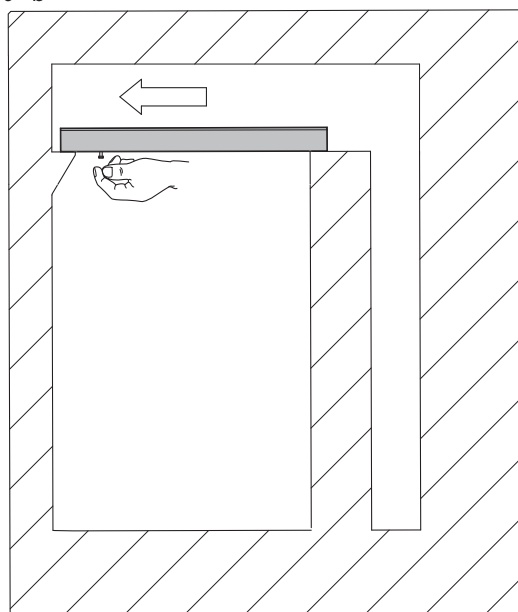

3. Vedä polttopuuhyllyn päällyslevy paikalleen.

Kuva 11

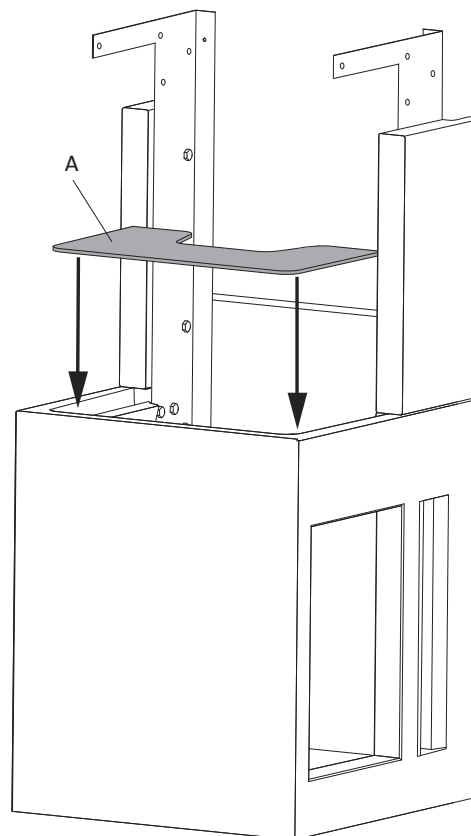

4. Laita paikalleen pohjalevy (A) tulipesää varten.

Kuva 12

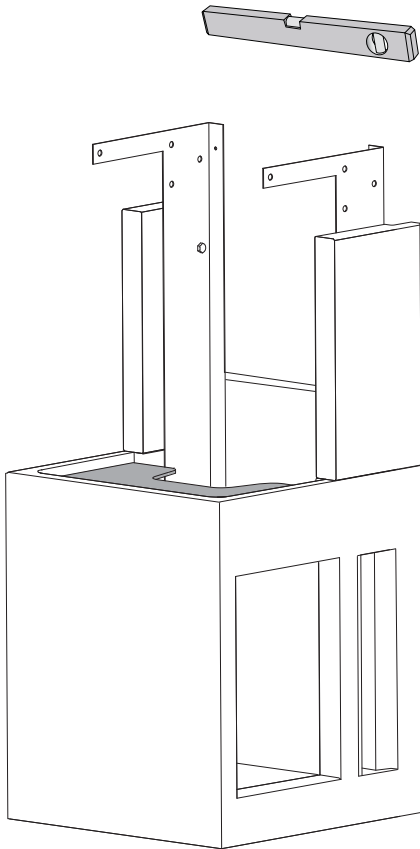

5. Tarkista, että kaikki osat tulevat täysin suoraan.

Tulipesän laittaminen paikalleen

Lue tulipesää varten tehtävistä valmisteluista tulipesän Jøtul I 520 asennus- ja käyttöohjeesta. Noudata sisemmän suojalevyn (A) nostamista tai pois ottamista koskevia ohjeita.

Kuva 13

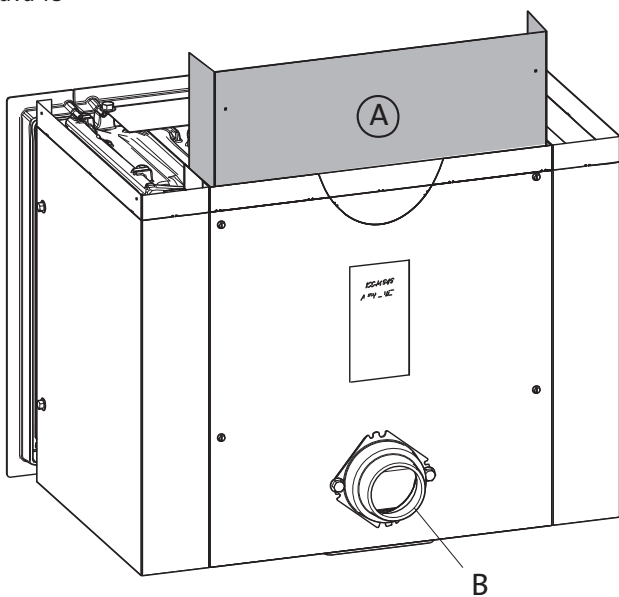

Kuva 14 - a

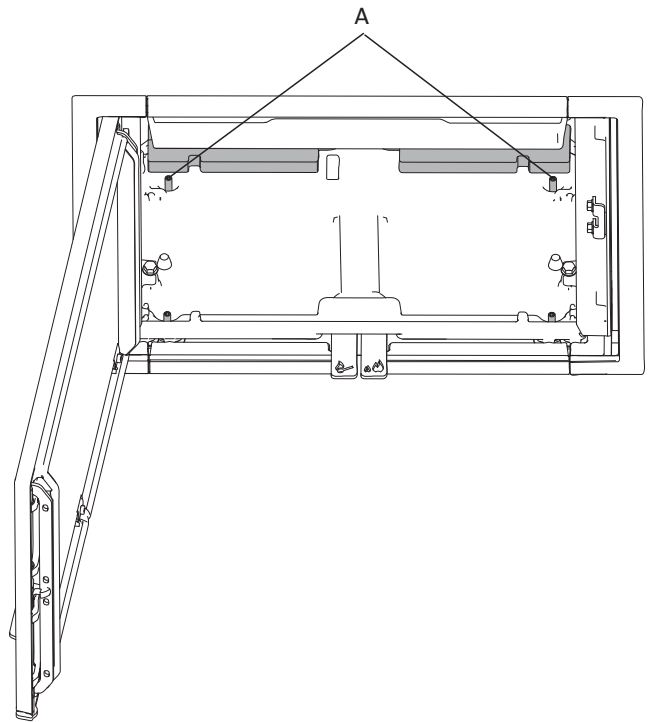

Kuva 14 - b

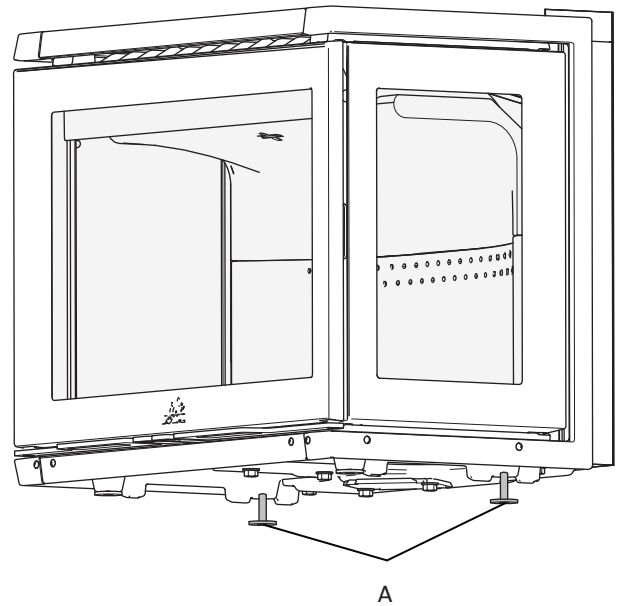

1. Ota ensin pois klapistoppari, ilmanavointi ja tulipesän pohja ja nosta eristematto ylös. (Ks. kuvat 13, 22, 23, 24 ja 25 Jøtul I 520 -asennusohjeessa).
2. Ennen kuin tulipesä laitetaan paikalleen elementtitakkaan, kierretään tulipesän takimmäiset säätöruuvit (A) maksimipituuteensa. Laita eristematto takaisin paikalleen.

Kuva 15

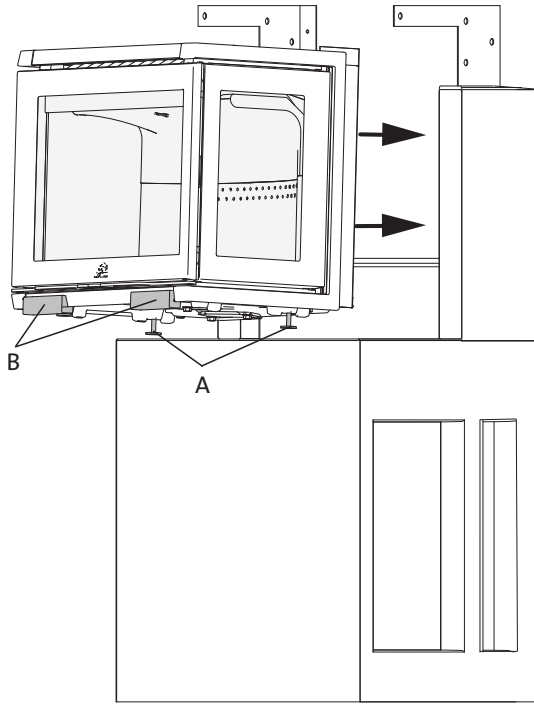

Huom.! Tulipesä on painava! Hanki apuvoimia ennen kuin alat laittaa sitä paikalleen elementtitakkaan.

3. Aseta tulipesän säätöruuvit (A) alas pohjalevyille.
4. Käytä mielellään kahta tulipesän mukana tullutta vaahtokumipehmikettä (B) suojaamaan käsiä. Työnnä tulipesää taaksepäin, kunnes se on paikallaan. Ota vaahtokumipehmiikkeet (B) pois, vaihda otetta ja laske tulipesän etureuna varovasti alas.
5. Kun takkasydän on saatu paikalleen, säätöruuvit kierretään sopivaan korkeuteen. Laita eristematto takaisin paikalleen.

Kuva 16

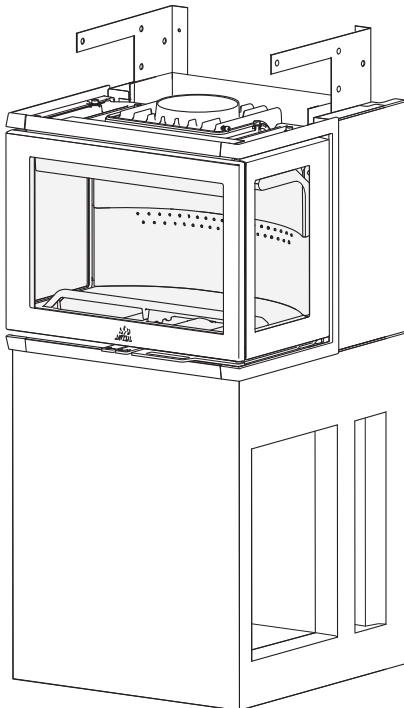

6. Laita aikaisemmin pois otetut osat (tulipesän pohja, ilmanavointi ja klapistoppari) takaisin paikoilleen.

Yläosan asennus

Kuva 17

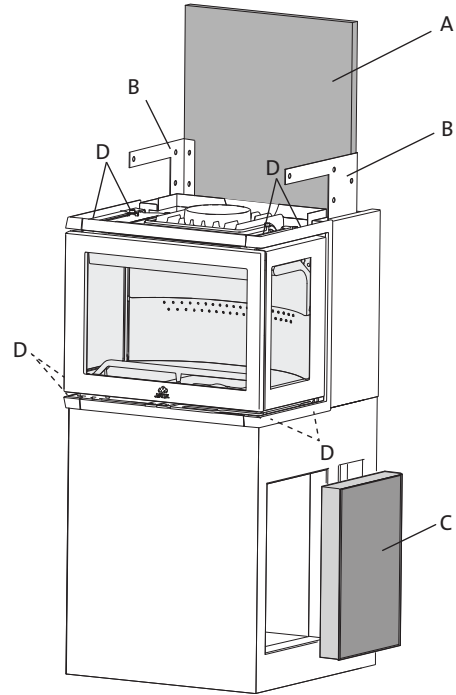

1. Laita ylempi palomuurilevy paikalleen ja kiinnitä se teräksisiin sivukappaleisiin mukana toimitetuilla ruuveilla. Huom.! Jotul FS 74 -elementtitakassa ei käytetä ruuveja, jos elementtitakka tulee palavasta materiaalista valmistettua seinää vasten.
2. Asenna sitten savuputki tulisijan päältä tai terässavupiippu (noudata terässavupiipun asennusohjetta).
3. Jos polttopuuhylly halutaan peittää sivulevyllä, se kiinnitetään paikalleen liimalla tässä vaiheessa. Mukana toimitettua levyä voidaan käyttää oikealla tai vasemmalla puolella.

Kuva 18

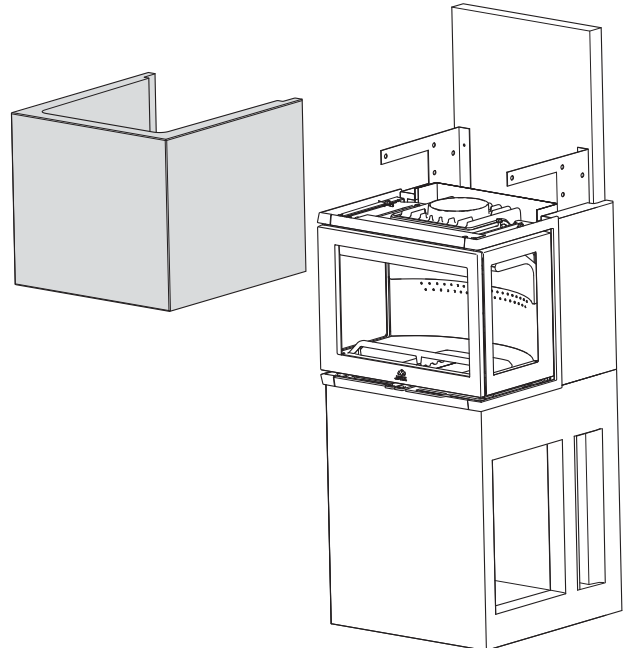

4. Laita paikalleen yläosa. Katso, että sen reunat tulevat vastakkain sivukappaleiden ja palomuurilevyn reunojen kanssa.
5. Kiinnitä se mukana toimitetuilla 4 kpl x 2 pulteilla.

Kuva 19

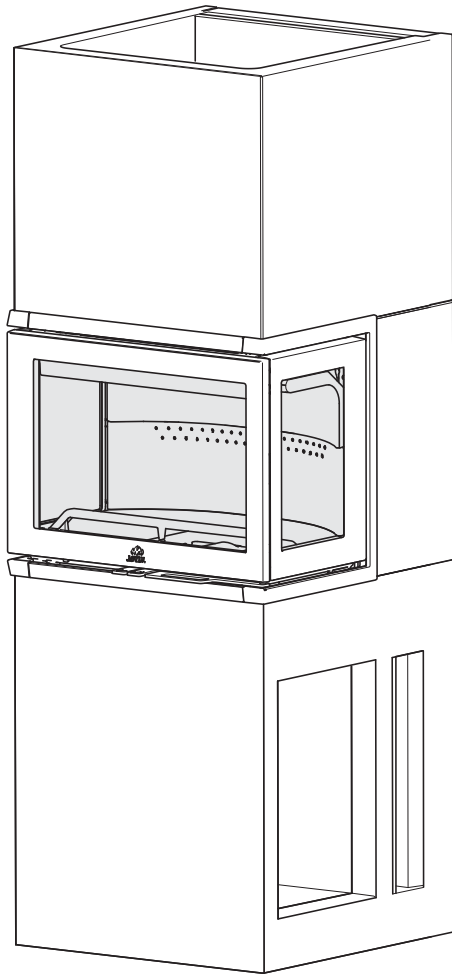

Kuva 21

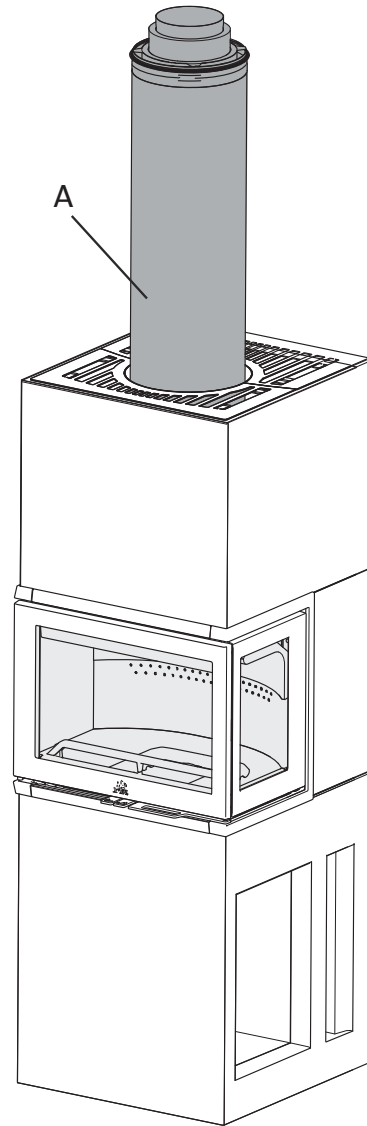

Kuva 20

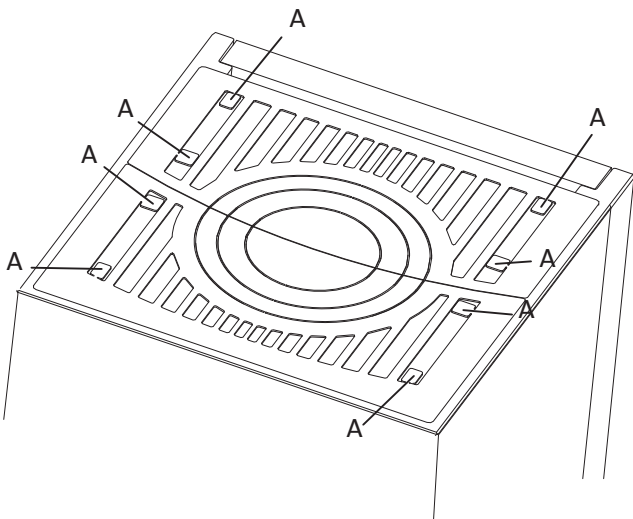

1. Laita paikalleen savuputki/savupiippu.

6. Päältä vedettävää savuputkea/terässavupiippua varten tehdään aukko päällysrtilään.
7. Laita päällysrtilä paikalleen ja taita kiinnikkeet (A) alas.

5.0 Kun tulisija on asennettu

Katso käyttö- ja huolto-ohjeita Jøtul I 520 -tulipesän asennusohjeesta (tuotenro 10044945)!

Huom.! Elementtitakkaan voi tulla pieniä näkyviä naarmuja. Ne vaikuttavat vain tulisijan ulkonäköön, mutta eivät heikennä sen ominaisuuksia. Naarmut voidaan korjata helposti maalilla. Naarmut voidaan myös tarvittaessa korjata pintavikojen korjausohjeita noudattaen (ks. kohta 5.2 Pikkuvauriot).

5.1 Maalaus

Maalaus voidaan suorittaa asennuksen jälkeisenä päivänä. Käytä vesiohenteista maalia. Jos maalipintaan halutaan elävämpi pinta, maaliin voidaan sekoittaa hiukan kaakelilaastia.

5.2 Pikkuvauriot

Kun tulisija on asennettu, on betonipinnan mahdolliset kolot ja epätasaisuudet tasoitettava. Tähän tarkoitukseen voidaan käyttää tuotteen mukana tulevaa tasoitetta.

Parhaan mahdollisen tuloksen saamiseksi elementtitakka on hiottava hienolla hiekkapaperilla ja mahdolliset epätasaisuudet ja terävät reunat on tasoitettava ennen kuin tulisija maalataan.

- Maalaa elementtitakka kertaalleen.
- Sekoita jauhe (tasoite) veteen tasaiseksi massaksi (kuin hammastahna).
- Levitä massaa epätasaisuuksiin. Anna kuivua ja hio hienolla hiekkapaperilla.
- Jos pinnassa on syviä koloja, massaa on levitettävä kaksi kertaa, koska se kutistuu kuivuessaan.
- Maalaa vielä kerran haluamasi väriksi.

5.3 Halkeamat

Muutaman kuukauden käytön jälkeen tulisijan saumoissa voi esiintyä rakenteiden liikkumisesta syntyviä pieniä halkeamia. Nämä halkeamat voidaan korjata helposti seuraavasti:

- Kaavi halkeama puhtaaksi jollain työkalulla, esim. ruuvivääntimellä, jotta saat enemmän tilaa saumausaineelle.
- Poista ensin kaikki pöly pölynimurilla. Ruiskuta halkeamaan sitten akryylipohjaista saumausainetta ja tasoita saumausaine saippuaveteen kostutetulla sormella.
- Sauma voidaan maalata parin päivän kuluttua.

6.0 Lisävarusteet

Sovitinkappale raitisilmaliitäntää varten
Tuotenro 51046710

Raitisilmaliitäntä
Tuotenro 21046789

7.0 Kierrätys

7.1 Pakkauksen kierrätys

Tulisija toimitetaan seuraavanlaisessa pakkauksessa:

- Puinen lava, joka voidaan sahata kappaleiksi ja polttaa tulisijassa.
- Pakkauspahvi, joka toimitetaan pahvin kierrätykseen.
- Muovipussit, jotka toimitetaan kierrätykseen.

7.2 Tulisijan kierrätys

Tulisijan valmistusmateriaalit ovat:

- Metallit, jotka toimitetaan metallin kierrätykseen.
- Lasi, jota on käsiteltävä ongelmajätteenä. Tulisijan lasiosia ei saa laittaa lasin kierrätykseen.
- Vermikuliitista valmistetut palolevyt, jotka voidaan käsitellä tavallisena jätteenä

8.0 Reklamaatio-oikeus

Jøtul AS myöntää tuotteen alkuperäiselle ostajalle/asentajalle 10 vuoden reklamaatio-oikeuden tulisijan ulkopuolisten valurautaosien materiaali- ja valmistusvirheiden osalta. Reklamaatio-oikeus edellyttää, että tulisija on pystytetty voimassa olevien lakien ja määräysten sekä Jøtulin asennus- ja käyttöohjeen mukaisesti.

Reklamaatio-oikeutta ei ole seuraavissa tapauksissa:

Tulisijaan on asennettu sellaisia lisäosia esim. veto-olosuhteiden, ilmansaannin tai muiden olosuhteiden parantamiseksi, jotka ovat Jøtuln valvonnan ulkopuolella. Reklamaatio-oikeus ei kata kuluja osia, kuten palolevyjä, tulipesän yläosaa, tulipesän ritilää, pohjaritilää, tulenkestäviä tiiliä, säätöpeltiä ja tiivisteitä, jotka menevät rikki ajan myötä tavanomaisen kulumisen seurauksena. Reklamaatio-oikeus ei kata vahinkoja, jotka ovat syntyneet siitä, että tulisijassa on poltettu jotain polttamiseen sopimatonta materiaalia, kuten ajopuuta, kyllästettyä tai maalattua puuta, pinnoitettua puulevyä, lastulevyä tai vastaavaa. Polttamiseen sopimattoman materiaalin polton seurauksena tulisija voi kuumentua liikaa niin, että se tulee punahehkuiseksi ja sen maalipinnan väri muuttuu tai valurautaisiin osiin tulee halkeamia.

Reklamaatio-oikeus ei kata vahinkoja, jotka ovat syntyneet myyjältä asennuspaikalle kuljetuksen aikana. Se ei myöskään kata vahinkoja, jotka ovat syntyneet muiden kuin alkuperäisten varaosien käytöstä

ENGLISH

Table of contents

Installation manual with technical data

- 1.0 Relationship to the authorities 38
- 2.0 Technical data for the burnchamber 38
- 3.0 Safety..... 40
- 4.0 Installation 41
- 5.0 Installation completed..... 47
- 6.0 Optional extras 47
- 7.0 Recycling..... 48
- 8.0 Warranty..... 48

1.0 Relationship to the authorities

The Jøtul FS 74 is a freestanding product using the Jøtul I 520 as the burn chamber, and can be positioned against combustible walls at the distances described in Fig. 1.

The installation of a fireplace must be carried out in compliance with national laws and regulations. All local ordinances must also be complied with when products are installed.

Contact your local building authorities regarding restrictions and installation requirements.

The product may not be used until it has been inspected and approved by qualified personnel.

The product has been tested and documented as a freestanding stove in accordance with EN 13240.

The approval label for the freestanding product comes with the installation instructions for the surround. Cut off the label and attach it beneath the top plate of the log store.

2.0 Technical data for the burnchamber

Material:	Cast iron
Finish:	Black paint
Type of fuel:	Wood
Max. log length:	50 cm
Smoke outlet:	Top outlet or 45° rotated position for rear outlet.
Flue pipe dimension:	Ø 150 mm
Weight approx.:	110 kg + 261 kg
Optional extras:	Floor plate, Adapter for outside air connection and Kit for Ø 80 fresh air intake tube.
Product dimensions, clearances	See Fig. 1

Technical data in accordance with EN 13240

Nominal heat output:	7 kW
Efficiency:	77%
CO emissions (13% O ₂):	0.07%
CO emissions (13% O ₂):	884 mg/Nm ³
OGC emissions (13% O ₂):	60 mg/Nm ³
Dust emissions (13% O ₂):	14 mg/Nm ³
Flue gas temperature:	305°C
Flue gas flow rate:	7.1 g/s
Chimney draught, EN 13229:	12 Pa
Recommended draught with smoke outlet:	16-18 Pa
Fuel consumption:	2.3 kg/h
Kindling quantity:	nominal 1.7 kg
Max. kindling:	3.4 kg each time and 3.8 kg/h
Operation:	Intermittent

Intermittent operation means normal use of a fireplace. This means that to refuel the fire, you add more wood as soon as the previous load of wood has burned down to embers.

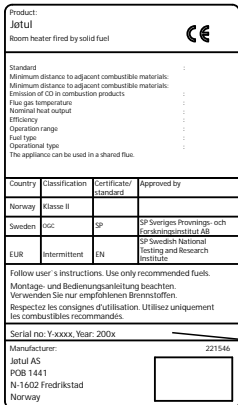

On all our products there is a label indicating the serial number and year. Write this number in the place indicated in the installation instructions.

Always quote this serial number when contacting your retailer or Jøtul.

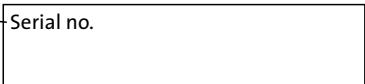

Jøtul FS 74

Fig. 1

Min. installation measurements

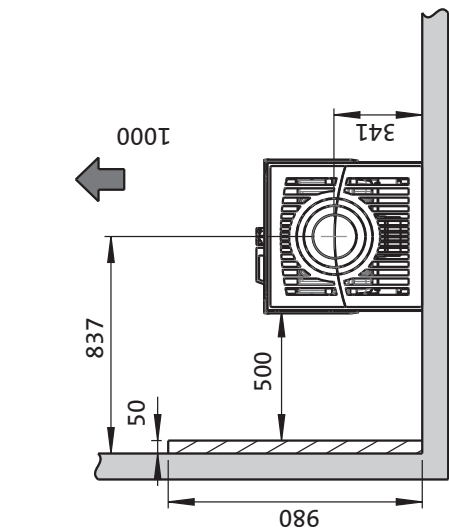

Floor plate measurements
X/Y Acc. to national standards and regulations

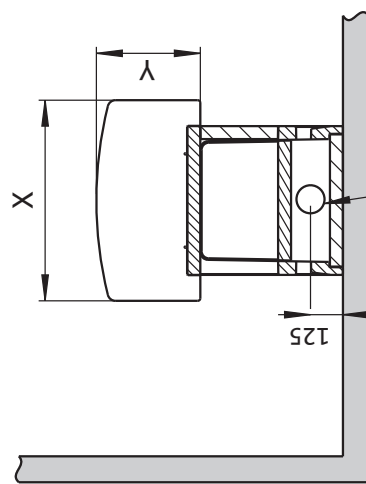

Optional hole in floor for \varnothing 80 mm outside air connection



Combustable wall

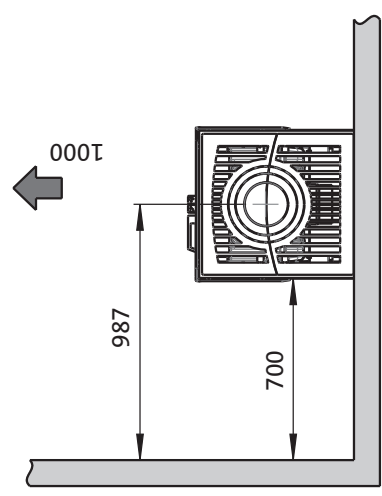

Jøtul JGWF - 5 Firewall

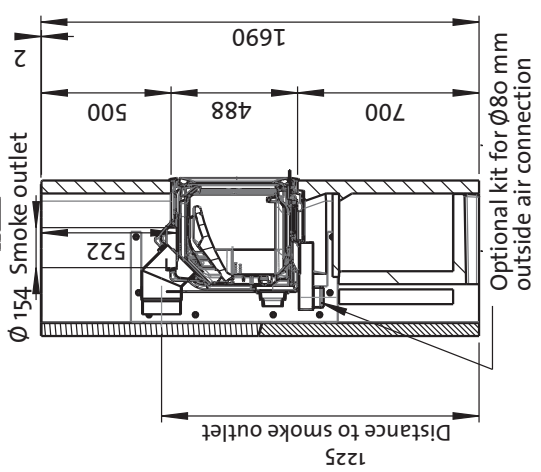
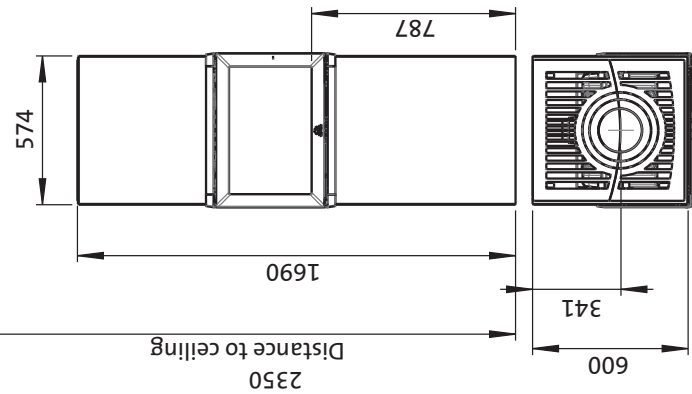
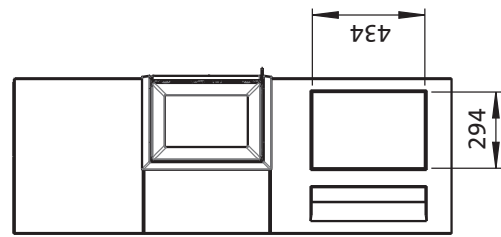

ENGLISH

3.0 Safety

NB! To guarantee optimal performance and safety, Jøtul recommends that its stoves are fitted by a qualified installer (see www.jotul.com for a complete list of dealers).

Any modifications to the product by the distributor, installer or consumer may result in the product and safety features not functioning as intended. The same applies to the installation of accessories or optional extras not supplied by Jøtul. This may also be the case if parts that are essential to the functioning and safety of the fireplace have been disassembled or removed.

In all these cases, the manufacturer is not responsible or liable for the product and the right to make a complaint becomes null and void.

3.1 Fire Prevention Measures

There is a certain element of danger every time you use your fireplace. The following instructions must therefore be followed:

- The minimum safety distances when installing and using the fireplace are given in fig. 1.
- Ensure that furniture and other flammable materials are not too close to the fireplace. Flammable materials should not be placed within 1 metre of the fireplace.
- Allow the fire to burn out. Never extinguish the flames with water.
- The fireplace becomes hot when lit and may cause burns if touched.
- Only remove ash when the fireplace is cold. Ash can contain hot embers and should therefore be placed in a non-flammable container.
- Ash should be placed outdoors or be emptied in a place where it will not present a potential fire hazard.

In case of chimney fire:

- Close all hatches and vents.
- Keep the firebox door closed.
- Check the loft and cellar for smoke.
- Call the fire service.
- Before use after a fire an expert must check the fireplace and the chimney in order to ensure that it is fully functional.

3.2 Floor

Foundation

You must make sure that the foundation is suitable for the fireplace. See "2.0 Technical Data" for the specified weight. We recommend the removal of any flooring that is not attached to the foundation ("floating floors") beneath the installation.

Requirements for protection of wooden flooring beneath the fireplace

The product has integrated floor protection and may therefore be placed directly on a wooden floor.

Requirements for protection of combustible floors in front of the fireplace

The front plate must comply with national laws and regulations. Contact your local building authorities regarding restrictions and installation requirements.

3.3 Walls

Distance to walls made of combustible materials - see Fig. 1.

The fireplace may be used with a semi-insulated flue pipe provided the distances between the fireplace and walls made of combustible materials are as shown in Fig. 1.

NB: Ensure that furniture and other combustible materials are not too close to the fireplace. Combustible materials must not be placed within 1,000 mm of the fireplace opening.

3.4 Ceiling

If the ceiling above the fireplace is made of a combustible material, the minimum distance between the fireplace and ceiling must be 650 mm, i.e. a minimum ceiling height of 2340 mm.

3.5 Air supply

There must be a flow of air between the burn chamber and the surround. This is to ensure that any build-up of heat inside the surround is not too great. NB: It is extremely important not to cover air openings. See Fig. 1 for distances.

The amount of combustion air for Jøtul's products is approximately 25-40 mD/h.

3.6 Steel chimney

If a top-mounted steel chimney is used, a semi-insulated chimney must be installed all the way down to the insert.

Fig. 2

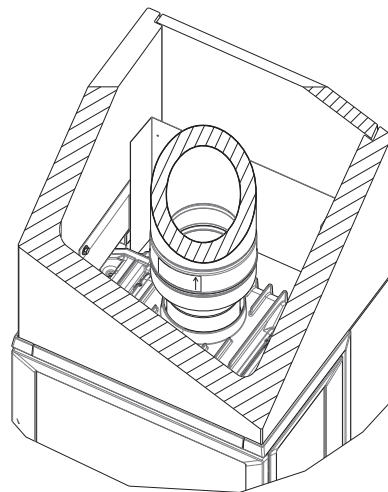

Then fit the steel chimney in accordance with the manufacturer's instructions.

- The insert must be connected to a chimney and flue pipe approved for solid fuel fireplaces with a flue gas temperature of 305°C.

- The cross-section of the chimney must be at least that of the flue pipe. $\varnothing 150 \text{ mm}/177 \text{ cm}^2$ cross section.
- Several solid fuel products can be connected to the same chimney system if the chimney cross-section is adequate. Contact your local building authorities regarding restrictions and installation requirements.
- The chimney must be connected in accordance with the installation instructions of the chimney supplier.
- Make sure that the flue pipe rises all the way up to the chimney.
- Please note that it is extremely important for connections to have a degree of flexibility.
- The recommended chimney draught is 16-18 Pa.

4.0 Installation

NB: Before installing the fireplace, check it carefully for any signs of damage.

NB: The product is heavy! Ask someone to help you when positioning and installing it.

NB: Read the Installation and Operating Instructions for the Jøtul I 520 (Cat. no. 10044945) and Jøtul FS 74 (Cat. no. 10046791) carefully before installing the fireplace!

Use the acrylic sealant provided for all joints.

4.1 Prior to installation

The basic product comes in two packages:

1. Burn chamber.
2. Concrete units with mounting sections.

NB: Check the product for signs of damage when you unpack it.

Preparations

Before installation, it is necessary to decide:

- Where the smoke outlet is to be located.
- Possible use and location of external air supply.
- Refer to manuals for installation of the parts.

Smoke outlet

Before starting installation work, decide whether a rear or top outlet will be used. The product is delivered from the factory with the smoke bell positioned for a top outlet.

Preparation before installation

Fig. 5

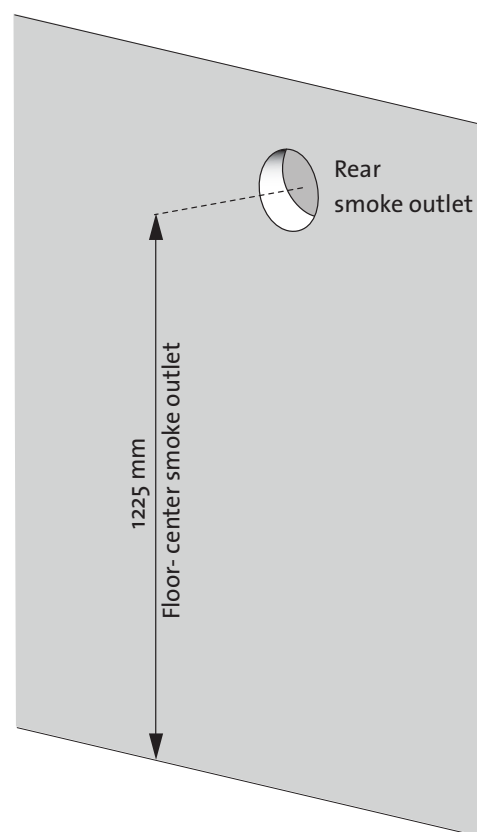

1. For a top outlet: Make holes for outside air connection. For a rear outlet: Make holes for outside air connection and rear outlet. Distance from floor to centre smoke outlet is 1225 mm.

Fig. 6

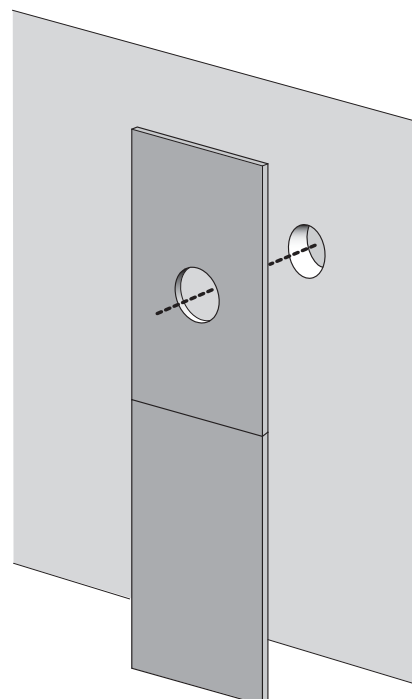

2. Fit the fireproof boards and make sure that the knockouts are centred in relation to the outside air connection and smoke outlet (rear outlet).

ENGLISH

Outside air connection (optional)

If an outside air connection has been ordered, it should be installed at this point. See the instruction manual for the outside air connection (item no. 51046710)

4.2 Installation

Log store and base

Fig. 7

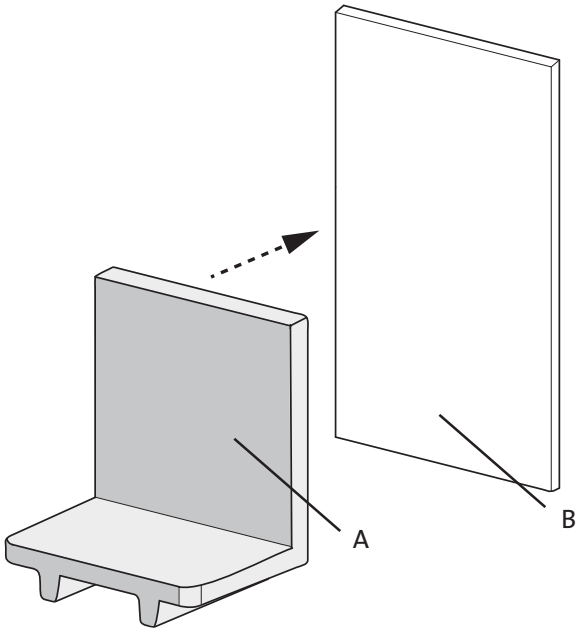

1. Centrally position the log store (A) approx. 120 mm in front of the fireproof board (B).

Fig. 8

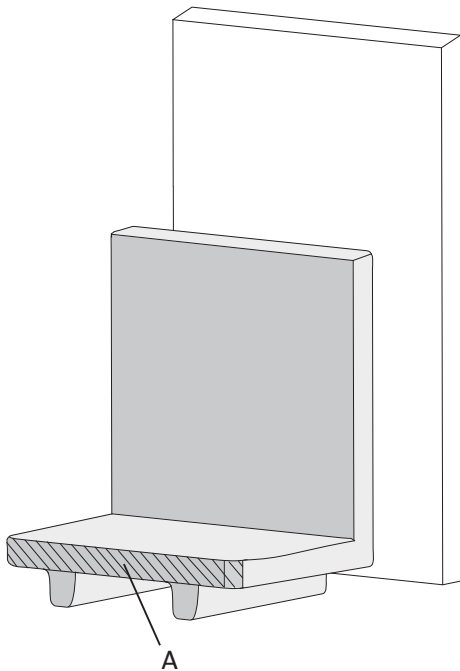

2. Apply acrylic adhesive along the front edge (A).

Fig. 9

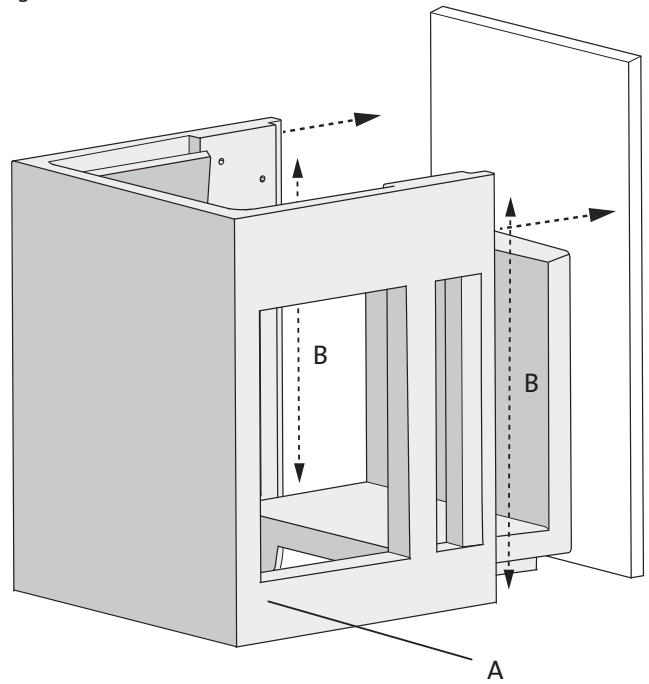

3. Apply adhesive along the vertical edges (B) of the base (A). Push the base against the fireproof board.

Fig. 10

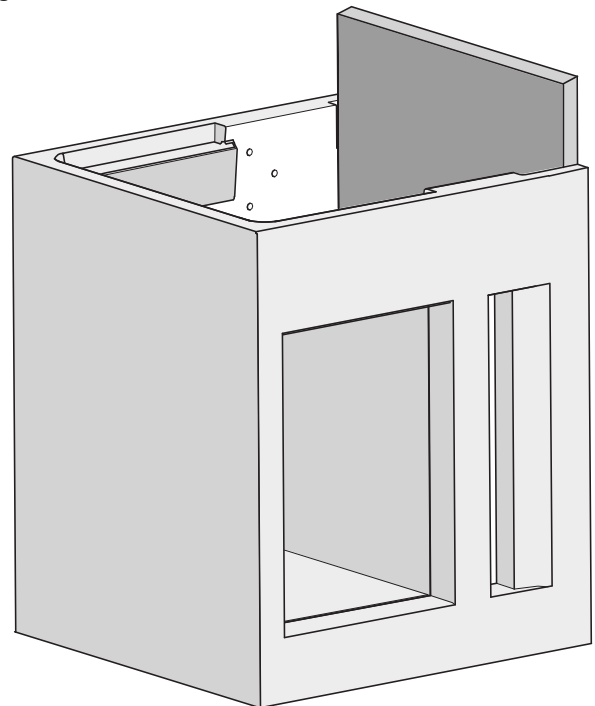

4. Glue the log store and base together.

Preparing to install the burn chamber

Fig. 11

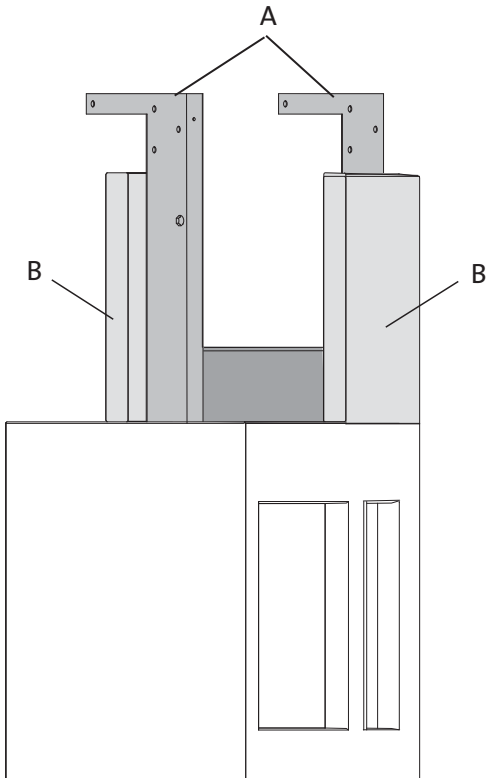

1. Lift up the steel sides (A) and secure them in place using the screws provided. Screw the fireproof board in place with 2 screws. NB: Screws must not be used if the surround is to be installed against a combustible wall. Position and secure the side panels (B) using the 4 bolts provided. NB: Check that it is level.

Fig. 12-a

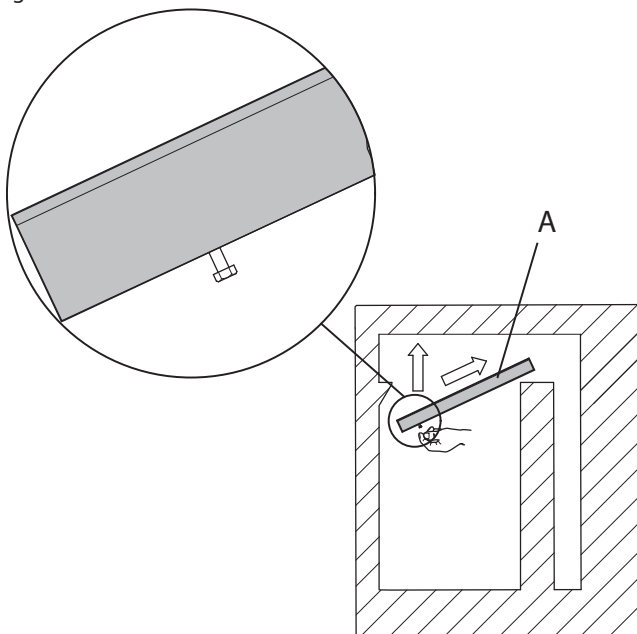

2. Fit the top plate (A) of the log store into place. It might be rather a tight fit. To make installation easier, put a screw into the plate and use this like a handle to pull the plate forward.

Fig. 12-b

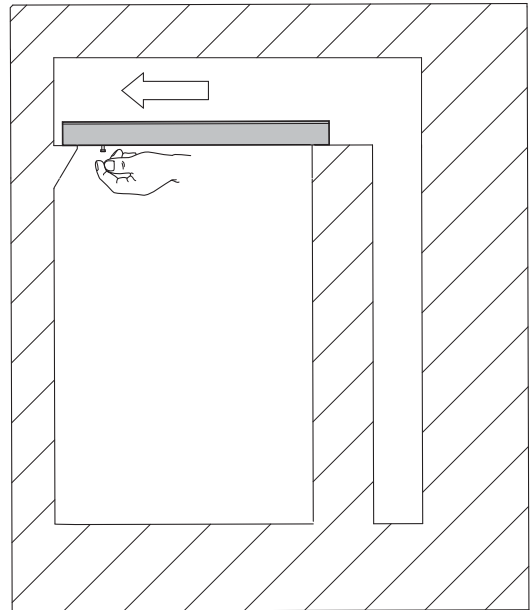

1. Pull the top plate of the log store into place

Fig. 13

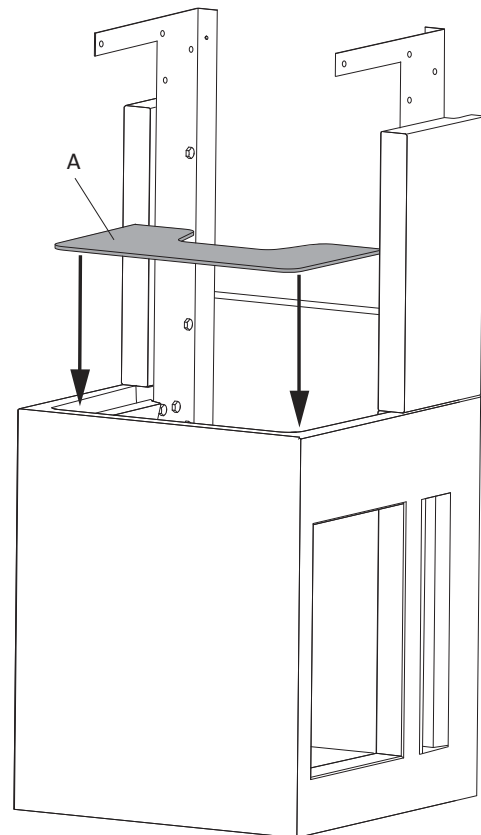

2. Fit the bottom plate (A) to the burn chamber.

Fig. 14

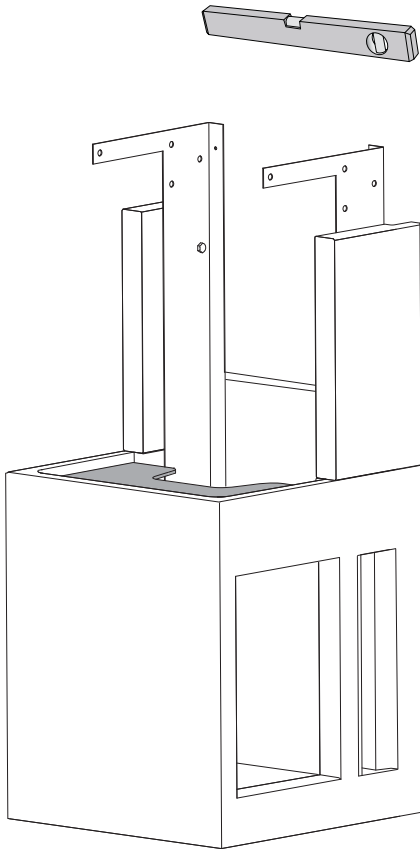

3. Check that everything is level.

Positioning the burn chamber

Read the section on preparing the burn chamber for installation in the Installation and Operating Instructions for the Jøtul I 520. NB: Read the instructions regarding pulling up or removing the inner heat shield (A).

Fig. 15

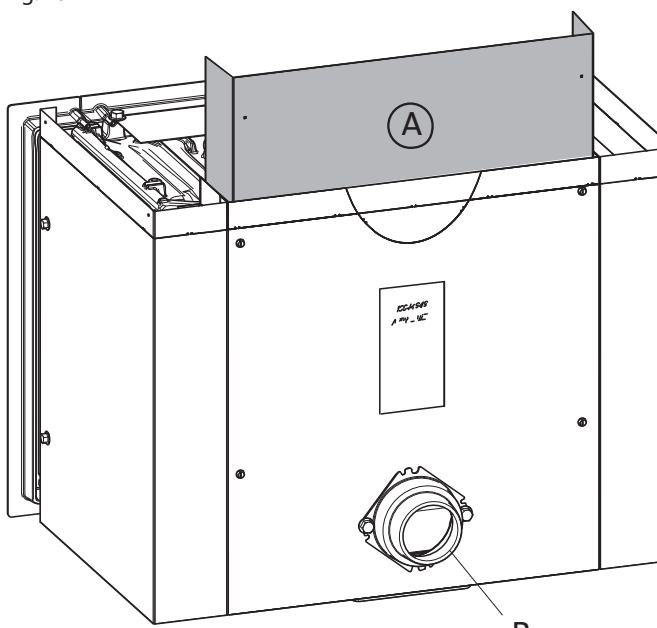

Fig. 16 - a

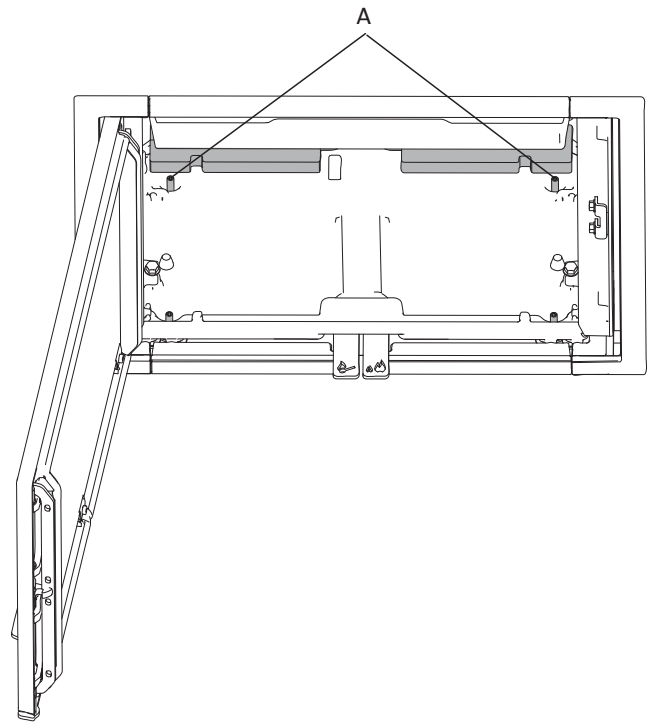
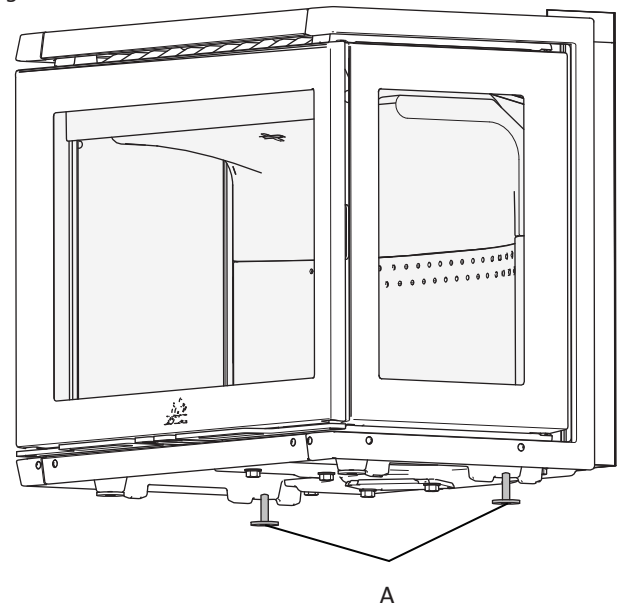
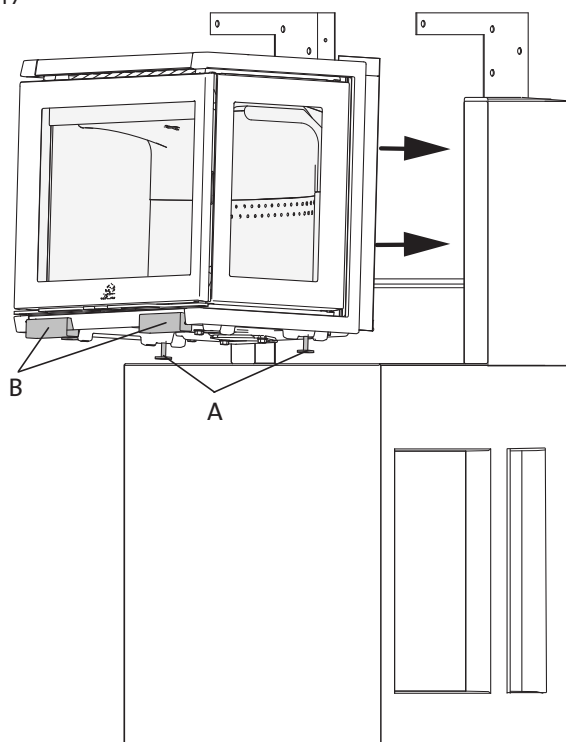

Fig. 16 - b



1. First remove the log retainer, air duct, inner bottom and then lift the insulation sheet up. (See Fig. 13, 22, 23, 24 and 25 in the manual for the Jøtul I 520).
2. Before placing the burn chamber in the surround, unscrew the two rear levelling screws (A) in the burn chamber to their maximum length.

Fig. 17



3. NB: The product is heavy! Ask someone to help you place it inside the surround.
4. Put the burn chamber's levelling screws (A) down on the plate. We recommend using the two foam rubber grips (B) to protect your hands. Push the burn chamber backwards until it is in place. Remove the grips (B), adjust your hold and carefully lower the front edge of the burn chamber. When the burn chamber is in its place, screw the levelling screws back again. Refit the insulation sheet.

Fig. 18

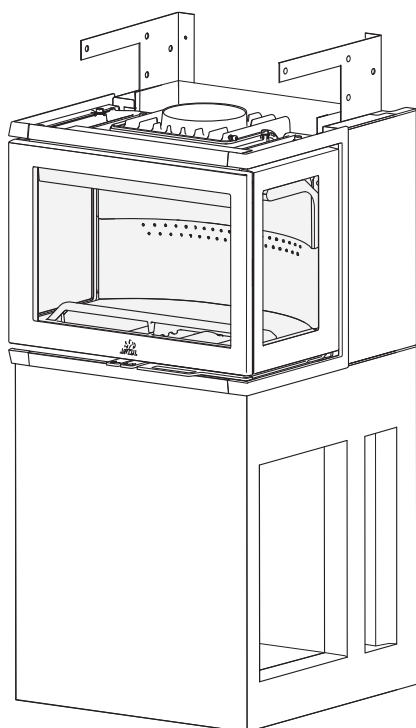

5. Refit the inner bottom, air duct and log retainer.

Final assembly

Fig. 19

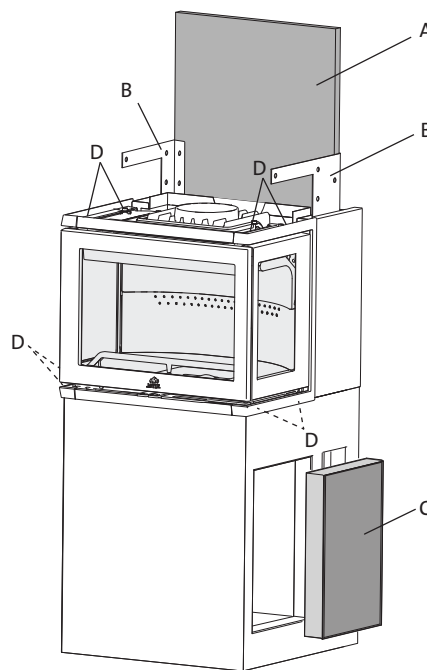

1. Put the upper fireproof board into position and secure it to the steel sides using the screws provided. NB: Screws must not be used if the surround is to be installed against a combustible wall.
2. Then finish fitting the top outlet with the flue pipe or steel chimney (see the installation instructions for the steel chimney).

Fig. 20

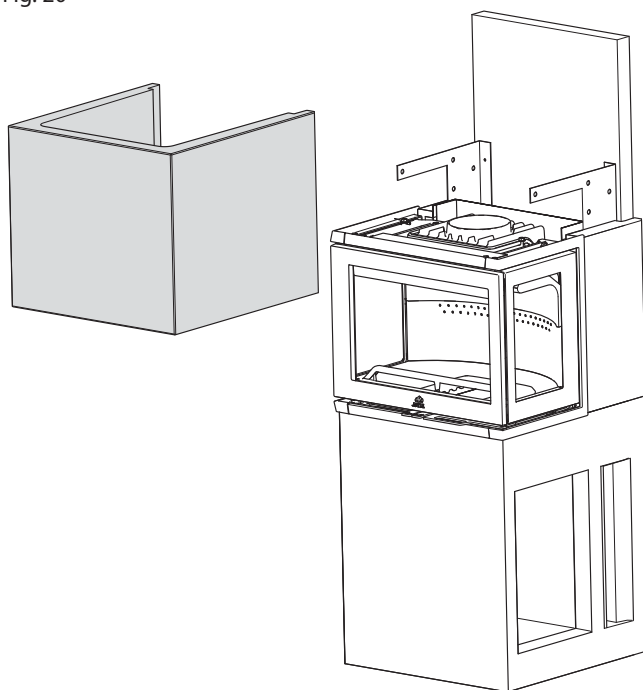

3. Position the top section. Make sure it is flush with the side pieces and fireproof board.
4. Secure firmly on each side using the 4 bolts provided.

ENGLISH

Fig. 21

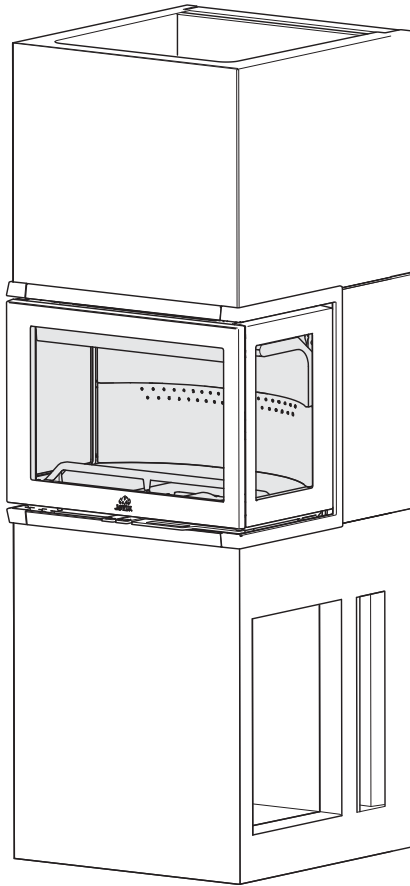
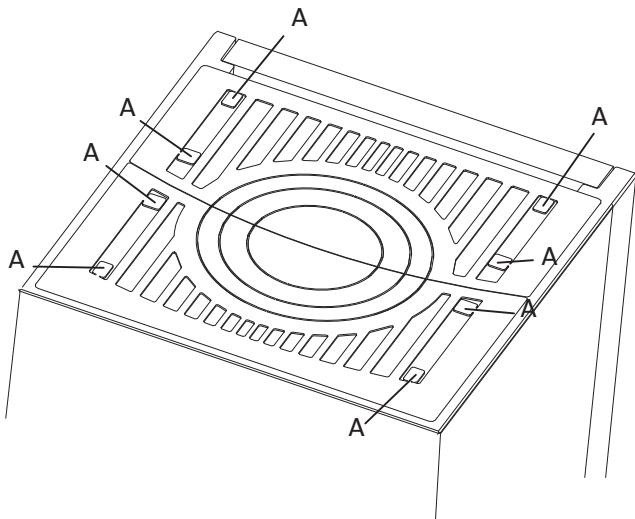
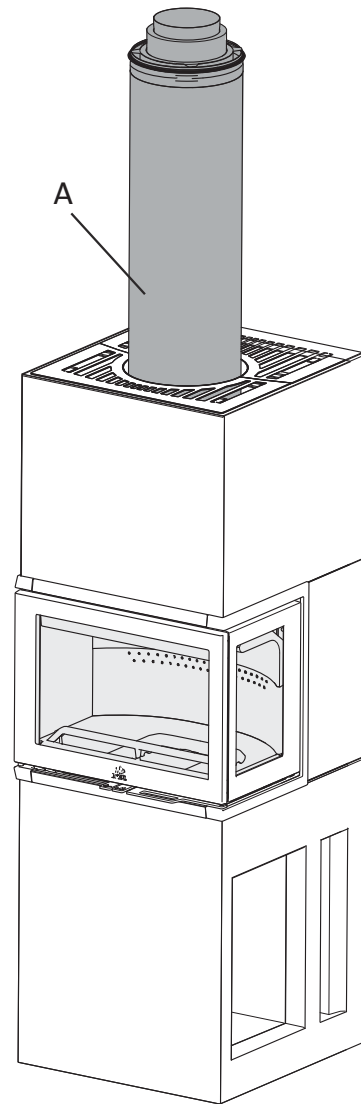

Fig. 23



5. For the top outlet, make a hole in the top grate for the flue pipe/steel chimney.
6. Put the top grate in place and bend down the tabs (A).

Fig. 24



7. Position the flue pipe/chimney.

5.0 Installation completed

Refer to the "Installation manual with technical data" for the Jøtul I 520 (cat. no. 10044945) for use and maintenance of the product!

NB: The surround may get some small visible scratches. They are only superficial and do not impair the quality of the product. This can be easily repaired by painting over the scratches. If necessary they can be repaired the same way as for minor damage (see '5.2 Minor damage').

5.1 Painting

After installation, wait until the following day before painting. Use water-based paint. If you want to create some surface texture, mix some tile cement into the paint.

5.2 Minor damage

Once the insert has been installed, any nicks or irregularities in the concrete should be filled using the cement filler included in the kit.

- In order to achieve the best result the surround should be rubbed down with fine sandpaper, smoothing any unevenness or sharp edges prior to painting.
- Then apply one coat.
- Mix the powder (cement filler) with water to form a smooth paste (like toothpaste).
- Smooth away any unevenness, allow to dry and then rub down with fine sandpaper.
- If the hole is deep, we recommend applying the filler in two stages to prevent it sinking.
- Apply a second coat of the desired colour.

5.3 Cracks

In some instances, small cracks may appear at the joints after a few months' use due to settling of the building. These cracks can be easily repaired:

Open up the crack with a tool, e.g. a screwdriver, to create more room for the grouting cement.

First remove any dust using a vacuum cleaner. Then inject some acrylic grout, and smooth it off using a wet, soapy fingertip.

After 48 hours, the joint can be repainted.

6.0 Optional extras

Adapter for air supply

Cat. no. 51046710

Outside air connection

Cat. no. 21046789

7.0 Recycling

7.1 Recycling packaging

Your fireplace is delivered with the following packaging:

- A wooden pallet that can be cut up and burned in the fireplace.
- Cardboard packaging that should be taken to a local recycling facility.
- Plastic bags that should be taken to a local recycling facility.

7.2 Recycling the fireplace

The fireplace is made of:

- Metal that should be taken to a local recycling facility.
- Glass that should be disposed of as hazardous waste. The glass in the fireplace must not be placed in a regular source segregation container.
- Vermiculite burn plates that can be disposed of in regular waste containers.

8.0 Warranty

Jøtul AS provides its customers with a ten-year warranty with the right to return external cast-iron items if they show defects as a result of faulty materials and/or manufacturing after the initial purchase/installation of the fireplace. The buyer is entitled to return the goods provided that the fireplace has been installed in compliance with current laws and regulations and in compliance with Jøtul's installation and operating instructions.

The warranty does not cover:

The installation of optional extras, for example, to rectify local draught conditions, air supply or other circumstances beyond Jøtul's control. The warranty does not cover consumables, such as burn plates, smoke baffles, fire grates, bottom grates, brick refractories, dampers and gaskets as they deteriorate over time due to normal wear and tear. The warranty does not cover damage caused as a result of using unsuitable fuel when lighting the fire, such as driftwood, impregnated and painted wood, plank offcuts, chipboard, etc. Overheating may easily occur if unsuitable fuel is used, i.e. the fireplace becomes red hot, which causes the paint to discolour and the cast iron parts to crack.

The warranty is not valid for damage caused while the product is in transit from the distributor to the delivery address. The warranty is not valid either for damage caused by the use of non-original parts.

Sluttkontroll av ildsteder

Quality control of stoves and fireplaces

Checked

Utført	Kontrollpunkt	Controlled item
✓	Alle deler er med i produktet (ifølge struktur).	All parts are included.
✓	Alle festemidler er av korrekt type, og er korrekt anvendt.	Correct fastener items have been used and correctly applied.
✓	Overflater er i samsvar med Jøtuls kvalitetsstandarder.	Surfaces comply with Jøtul workmanship standards.
✓	Lukkemekanismer fungerer som de skal, og uten behov for unødig stor kraft.	Door locking mechanisms function correctly; excessive force is not needed.
✓	Produktet/serien møter kravet for lekkasjetest.	The product/lot complies with the leakage test requirement.
✓	Lakkerte/emaljerte overflater møter kravene i Jøtuls kvalitetsstandarder.	Paint/enamel surface finish complies with Jøtul workmanship standards.
✓	Produktet er fritt for utvendig kitt- eller limklin.	Surfaces are not contaminated by external stove cement or glue.
✓	Produktet har ingen sprekker i glass, støpejern eller andre deler.	There are no cracks in glass, cast iron or other parts.
✓	Pakninger er riktig lagt, og skjemmer ikke produktet ved stygge ender eller ved at pakningen er unødig synlig.	Gaskets are correctly applied and do not degrade product appearance (i.e. loose ends or excessive visible exposure).
✓	Dørpakninger er godt limt.	Door gaskets are firmly glued/fixed to the door.
✓	Dørpakninger har tilfredsstillende pakningstrykk.	Door gaskets provide satisfactory sealing.
✓	Sjekk at det ikke "lyser gjennom" i dørpakning eller andre sammenføyninger.	Check for "light through" at door seals and other relevant locations.
✓	Trekkhendler osv fungerer normalt.	The function of air valve handle etc is normal.

Jøtul bekrefter herved at dette produktet er kontrollert og funnet å være i samsvar med våre kvalitetsnormer.

Jøtul hereby confirm that this product has been QC inspected and found to comply with our quality standards.

Lot. No. / Serie nr. - Checked by / kontrollert av

Cat.no. 10046791-P06
Jøtul AS, Oct. 2018

Jøtul arbeider kontinuerlig for om mulig å forbedre sine produkter, og vi forbeholder oss rett til å endre spesifikasjoner, farger og utstyr uten nærmere kunngjøring.

Jøtul arbetar kontinuerligt för om möjligt kunna förbättra sina produkter, och vi förbehåller oss rätten att ändra spesifikationer , färger och tillbehör utan att meddela.

Jøtul pursue a policy of constant product development. Products supplied may therefore differ in specification, colour and type of accessories from those illustrated and described in the manual.

Kvalitet

Jøtul AS arbeider etter et kvalitetssikringssystem basert på NS-EN ISO 9001 for utvikling, produksjon og salg av ildsteder. Vår kvalitetspolitikk skal gi kundene den trygghet og kvalitetsopplevelse som Jøtul har stått for siden bedriftens historie startet i 1853.

Kvalitet

Jøtul arbetar efter ett kvalitetssäkringssystem baserat på NS-EN ISO 9001 för utveckling, produktion och försäljning av eldstäder.

Vår kvalitetspolitik skall ge kunderna trygghet och kvalitetsupplevelse som Jøtul har stått för sedan företaget startade 1853.

Quality

Jøtul AS has a quality system that conforms to NS-EN ISO 9001 for product development, manufacturing, and distribution of stoves and fireplaces. This policy gives our customers quality and safety piece of mind as a result of Jøtul's vast experience dating back to when the company first started in 1853.

Jøtul AS,
P.o. box 1411
N-1602 Fredrikstad,
Norway

www.jotul.com

